



**KOMENDA GŁÓWNA STRAŻY GRANICZNEJ  
BIURO TECHNIKI I ZAOPATRZENIA  
WYDZIAŁ GOSPODARKI MUNDUROWEJ  
I ŻYWNOŚCIOWEJ  
ul. Podchorążych 38  
00 - 463 Warszawa**

**SPECYFIKACJA TECHNICZNA**

**ST-PU-10/2017**

**Liczba stron : 42**

**Ubranie na złą pogodę**

**(Kurtka ubrania na złą pogodę z podpinką. Spodnie ubrania na złą pogodę.)**

**Ubranie uniwersalne - ocieplacz**

**(Ubranie uniwersalne ocieplacz)**

**Oznaczenie kodem CPV : 35 113400-3**

**Właścicielem Specyfikacji Technicznej ST-PU-10/2017 jest Wydział Gospodarki Mundurowej i Żywnościowej Biura Techniki i Zaopatrzenia Komendy Głównej Straży Granicznej. Żadna część dokumentacji nie może być kopiowana bez zgody właściciela.**

<b>SPIS TREŚCI</b>	<b>Strona</b>
<b>Wstęp</b>	4
<b>I. UBRANIE NA ZŁĄ POGODĘ</b>	
<b>1. CHARAKTERYSTYKA WYROBU</b>	6
1.1 Opis	
1.1.1. Kurtka ubrania na złą pogodę	
1.1.2. Podpinka ocieplająca	
1.1.3. Spodnie ubrania na złą pogodę	
1.2. Rysunki poglądowe	
1.3. Znakowanie	
<b>2. WYMAGANIA TECHNICZNE</b>	13
2.1 Wykaz materiałów i dodatków	
2.2. Wymagania techniczne ubioru na złą pogodę	
2.3. Wielkości	
<b>3. WYMAGANIA BEZPIECZEŃSTWA UŻYTKOWANIA</b>	17
<b>4. CHARAKTERYSTYKA PODSTAWOWYCH MATERIAŁÓW</b>	17
4.1. Materiał zewnętrzny	
4.2. Charakterystyka nadruku maskującego „SG-14”	
4.3. Podpinka	
<b>5. WYMAGANIA JAKOŚCIOWE</b>	23
<b>6. PAKOWANIE, PRZECHOWYWANIE i TRANSPORT</b>	23
6.1. Pakowanie	
6.2 Znakowanie	
6.3. Przechowywanie	
6.4. Transport	
<b>7. BADANIA ODBIORCZE</b>	24
<b>II. UBRANIE UNIWERSALNE – OCIEPLACZ</b>	
<b>1. CHARAKTERYSTYKA WYROBU</b>	26
1.1. Opis	
1.1.1. Bluza	
1.1.2. Spodnie	
1.2. Rysunki poglądowe	
1.3 Wzór napisu	
1.4. Oznaczenia	

<b>2. WYMAGANIA TECHNICZNE</b>	
2.1. Wykaz materiałów i dodatków	31
2.2. Wymiary	
<b>3. WYMAGANIA UŻYTKOWE</b>	34
<b>4. WYMAGANIA BEZPIECZEŃSTWA UŻYTKOWANIA</b>	35
<b>5. CHARAKTERYSTYKA PODSTAWOWYCH MATERIAŁÓW</b>	
5.1. Dziańina dwustronnie drapana typu „POLAR” z obróbką antypillingową	35
5.2. Tkanina poliestrowa z wykończeniem wodoodpornym	
5.3. Napisy STRAŻ GRANICZNA POLISH BORDER GUARD	
<b>6. WYMAGANIA JAKOŚCIOWE</b>	36
<b>7. PAKOWANIE, PRZECHOWYWANIE i TRANSPORT</b>	
7.1. Pakowanie	36
7.1.1. Wymagania ogólne	
7.1.2. Kompletowanie	
7.1.3. Składanie	
7.1.4. Znakowanie	
7.2. Przechowywanie	
7.3. Transport	
<b>8. BADANIA ODBIORCZE</b>	37
<b>III. NADZÓR NAD WYROBEM</b>	
<b>1. WSTĘP</b>	
<b>2. ZAKRES BADAŃ</b>	39
	39
<b>IV. ARKUSZ EWIDENCJI ZMIAN</b>	42

## **WSTĘP**

Ubranie na złą pogodę jest zestawem dwuczęściowym składającym się z niżej podanych przedmiotów umundurowania :

1. Kurtki ubrania na złą pogodę z podpinką.
2. Spodni ubrania na złą pogodę.

Ubranie na złą pogodę przeznaczone jest do zapewnienia ochrony przed opadami atmosferycznymi i wiatrem.

Ubranie uniwersalne – ocieplacz przeznaczone jest do ocieplenia „Ubrania na złą pogodę”.

## **I. UBRANIE NA ZŁĄ POGODĘ**

**(Kurtka ubrania na złą pogodę z podpinką. Spodnie ubrania na złą pogodę)**

## 1. CHARAKTERYSTYKA WYROBU

### 1.1 Opis

Ubranie na złą pogodę przeznaczone jest do zapewnienia ochrony przed opadami atmosferycznymi i wiatrem, wchodzi w skład umundurowania specjalistycznego. Składa się z kurtki ubrania na złą pogodę z podpinką i spodni ubrania na złą pogodę.

Kurtka chroni ponadto przed zimnem.

Materiałem zewnętrznym ubrania jest wodoszczelny i paroprzepuszczalny laminat 3 warstwowy, w skład którego wchodzi tkanina (poliesterowa lub poliamidowa), membrana (PTFE, PES lub na bazie PTFE) i dzianina syntetyczna.

Tkanina barwiona jest na kolor oliwkowy i posiada nadruk maskujący 4 kolorowy (jasnozielony, ciemnozielony, brązowy, czarny) „SG 14”\*.

*\*próbka materiału dostępna jest w Biurze Techniki i Zaopatrzenia Komendy Głównej Straży Granicznej w Warszawie*

Do kurtki przypinana jest podpinka ocieplająca wykonana z włókien ocieplających dwustronnie obłożonych dzianiną podszewkową w kolorze czarnym.

Szwy w miejscach narażonych na przemakanie, w kurtce i spodniach, mają zapewnioną wodoszczelność poprzez zastosowanie wewnętrznej taśmy uszczelniającej.

#### 1.1.1 Kurtka ubrania na złą pogodę

**Przód** kurtki posiada kryte zapięcie na zamek błyskawiczny grubocząstkowy (kostkowy) podwójnie rozdzielny na taśmie syntetycznej o cząstkach poliamidowych. Do krawędzi przodu przyszyte są dwie plisy – wierzchnia i spodnia. Plisy zapinane są w 7 miejscach na taśmy samoszczepne i dodatkowo na dole na napę. Krawędź przodu od strony wewnętrznej posiada obłożenie, do którego przypinana jest podpinka ocieplająca lub bluza ubrania uniwersalnego – ocieplacza za pomocą zamka błyskawicznego średnicząstkowego rozdzielnego z uchwytem obrotowym.

Wykrój szyi wykończony jest **kołnierzem** typu stójka. W tylnej jego części znajduje się kieszeń, w której umieszcza się zrolowany kaptur, zamykaną na taśmy samoszczepne. Obwód kołnierza-stójki musi umożliwiać noszenie pod spodem odzieży chroniącej przed zimnem np. bluzy ocieplacza, kominiarki, bluzy z golfem.

Do podstawy kołnierza przszyty jest **kaptur**, którego przód uformowany jest w postać daszka. Krawędź daszka jest usztywniona (żyłka lub inny materiał – do uznania przez producenta). Obwód kaptura regulowany jest linką ściągającą ze stoperami i zaciskaczami, a głębokość taśmą samoszczepną umieszczoną w tylnej części kaptura.

Kurtka posiada **rękawy** jednocześnie z naszytymi wzmocnieniami na łokciach. Do regulacji obwodu dołu rękawa służą paski z taśmą samoszczepną. Doły rękawów od strony wewnętrznej posiadają po 1 pasku z napami, za pomocą którego przypinane są rękawy podpinkki.

**Naramienniki** zapinane są przy kołnierzu na napy. Naramienniki dostosowane są do wsuwania pochewek z oznakami stopni o wymiarach wysokość 11,6 cm ± 0,2 cm, dłuższy bok 6 cm ± 0,1 cm, krótszy bok 4,6 cm ± 0,1 cm.

Na lewym rękawie, pomiędzy barkiem a łokciem, przszyta jest podwójnym ścięciem **kieszeń na radiotelefon** z kontrafałdą, mieszkami i klapką.

Poniżej linii pasa znajdują się dwie **kieszenie nakładane** z mieszkami umieszczonymi po obu stronach i klapkami zapinanymi na taśmy samoszczepne.

W szwach bocznych na wysokości pasa umieszczone są **otwory przelotowe** o długości 25 cm  $\pm$  2 cm, przystosowane do swobodnego wkładania i wyjmowania broni służbowej, zapinane na zamek błyskawiczny średnicząstkowy, przykryte listwą z laminatu 3 warstwowego.

Dół kurtki wykończony jest tunelem, w który wciągnięta jest linka ściągająca ze stoperami, zakończona zaciskaczami.

### 1.1.2 Podpinka ocieplająca

**Podpinka** wykonana jest z włóknin ocieplających o masach powierzchniowych : przód i tył – 250 g/m<sup>2</sup>, rękawy - 200 g/m<sup>2</sup>, dwustronnie obłożonych dzianiną podszewkową w kolorze czarnym. Podpinka jest dwustronnie pikowana.

Zapinana jest na zamek błyskawiczny kostkowy jednorozdzielny z uchwytem obrotowym koloru czarnego umożliwiający przypinanie i odpinanie do/od ubrania na złą pogodę.

**Rękawy** jednoczęściowe, u dołu mają wszyte mankiety z ściągacza dzianinowego koloru czarnego. Powyżej mankietów znajduje się pasek z taśmy bawełnianej lub linka ściągająca w formie pętelki do przełożenia paska z napami i przyłączenia rękawów podpinki do kurtki.

Dół podpinki jest podwinięty i przestębnowany. W dolnej krawędzi podpinki w tunelu o szerokości 1,5 - 2,5 cm umieszczona jest linka ściągająca ze stoperami. Linka ze stoperami umożliwiającymi regulację obwodu wychodzi z tunelu po zewnętrznej stronie podpinki po obu stronach.

**Kołnierz** podpinki typu stójka o wysokości ok. 10 cm ochraniający szyję wykonany ze ściągacza z dzianiny w kolorze czarnym – dopasowany jest do kształtu kołnierza kurtki ubrania na złą pogodę.

Podpinka posiada dwa **otwory przelotowe** o długości 25 cm  $\pm$  2 cm, umieszczone na szwach bocznych na wysokości pasa, przystosowane do swobodnego wkładania i wyjmowania broni służbowej.

Podpinka w tylnej górnej części, przy kołnierzu, posiada guzik i pętelkę, która umożliwia przyłączenie podpinki do kurtki. Pętelka po przełożeniu przez wieszak kurtki zapina się na guzik podpinki. Dopuszcza się przyszyć pętelkę wykonanej z taśmy uszczelniającej szwy pod wieszak w kurtce.

### 1.1.2 Spodnie ubrania na złą pogodę

Spodnie posiadają **karczek**, który zabezpiecza dolną część pleców przed wiatrem.

Spodnie podtrzymywane są elastycznymi **szelkami** z klamerkami zatrzaskowymi, umożliwiającymi regulację ich długości. Szelki przechodzą przez regulatory plastikowe.

Do regulacji obwodu spodni w talii służą paski z taśmą samoczepną, przyszyte po bokach oraz taśma elastyczna umieszczona z tyłu spodni.

Przednie części nogawek na wysokości co najmniej kolan oraz siedzenie wzmocnione są od wewnątrz materiałem zewnętrznym.

Spodnie posiadają 2 nakładane **kieszenie boczne** z mieszkami po obu stronach i klapkami zapinanymi na taśmy samoczepne.

W górze przodu spodni wykonany jest rozporek zapinany na zamek błyskawiczny średnicząstkowy, przykryty listwą z laminatu 3 warstwowego, zapinana na taśmę samoszczepną.

Do dołu nogawek przyszyte są paski zapinane na taśmy samoczepne, umożliwiające regulację ich szerokości.

## 1.2. Rysunki poglądowe

Rysunek 1. Kurtka ubrania na złą pogodę

Rysunek 2. Podpinka ocieplająca – przód

Rysunek 3. Spodnie ubrania na złą pogodę

Rysunek 4. Kieszeń na radiotelefon z otwartą klapką – widok z przodu. Wymiary na rysunku podano w mm. Dopuszczalna tolerancja w wymiarach  $\pm 2$  mm

Rysunek 5. Kieszeń na radiotelefon z otwartą klapką – widok z boku

## 1.3 Znakowanie

Każda część ubrania na złą pogodę powinna być znakowana. Znakowanie powinno być :

- w języku polskim,
- na wyrobie i etykietce zamocowanej do wyrobu,
- przytwierdzone tak, aby było widoczne i czytelne,
- odporne na co najmniej 10 prań w temperaturze 40°C i 5 procesów czyszczenia chemicznego.

Znakowanie, umieszczone od strony wewnętrznej kurtki, podpinki ocieplającej i spodni, powinno posiadać co najmniej następujące informacje:

1. nazwę, znak handlowy lub inne oznaczenia identyfikujące producenta,
2. nazwę wyrobu,
3. wielkość wyrobu,
4. znakowanie sposobu konserwacji,

Zaleca się, aby znakowanie przytwierdzone było :

- a) w kurtce i podpince ocieplającej - w górnej części, poniżej dolnej krawędzi kołnierza,
- b) w spodniach - w górnej wewnętrznej części karczka.

Etykieta przyczepiona do każdego kompletu powinna zawierać :

1. nazwę, adres i znak handlowy producenta,
2. nazwę wyrobu,
3. wielkość wyrobu,
4. rok i miesiąc produkcji.



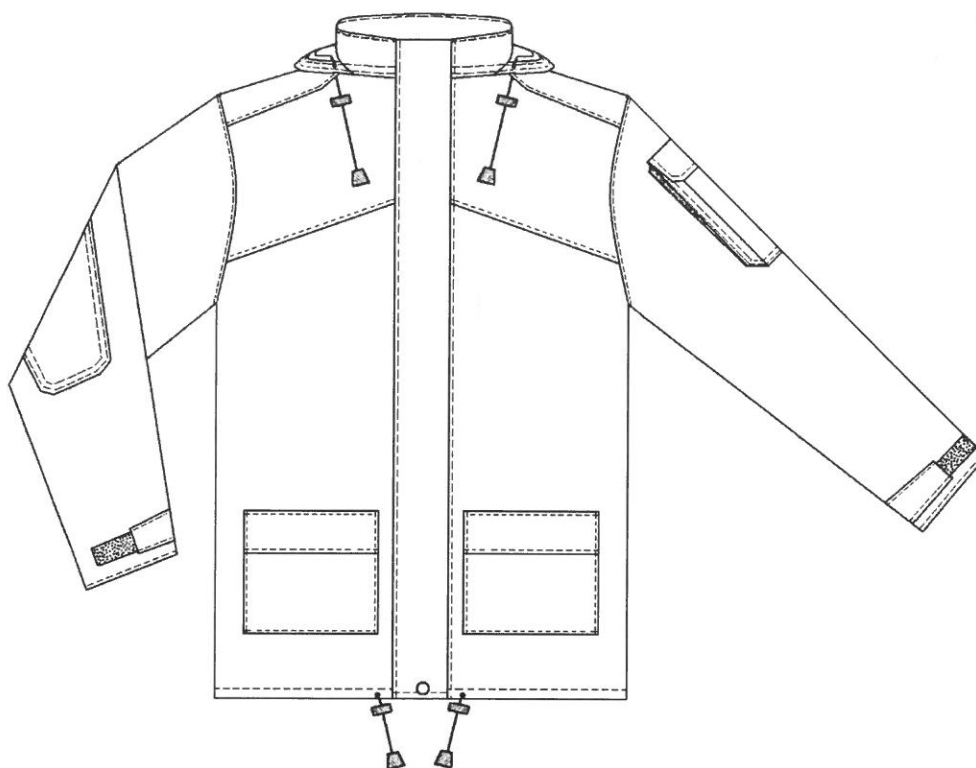

Rysunek 1. Kurtka ubrania na złą pogodę

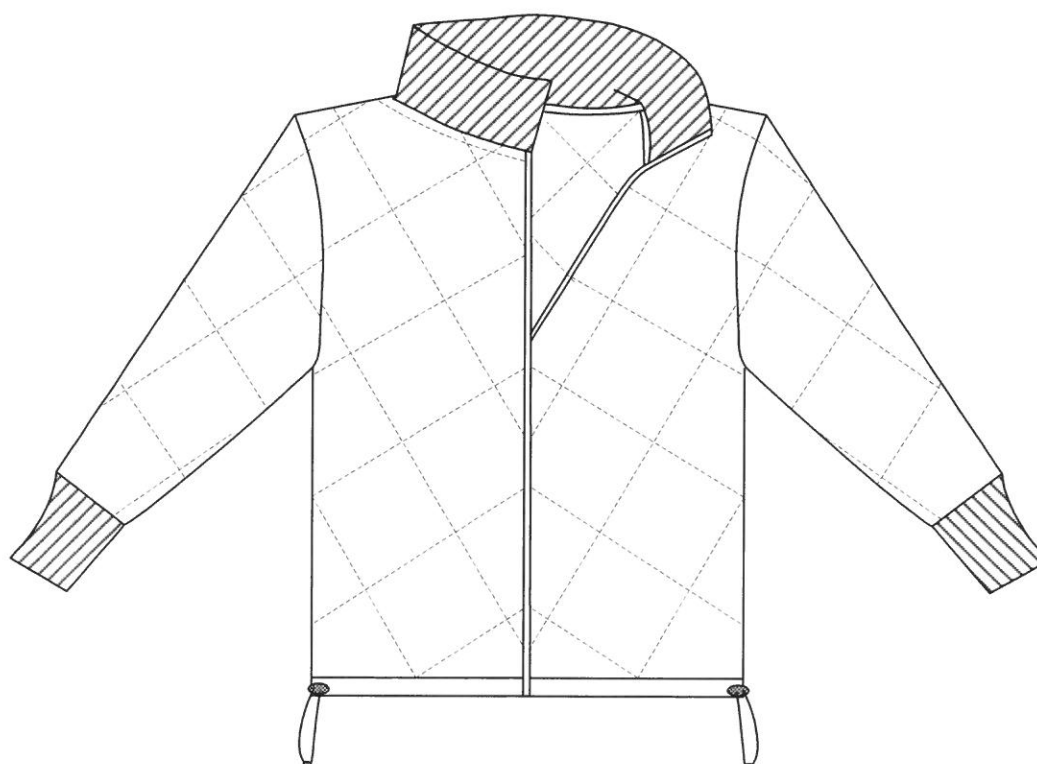

Rysunek 2. Podpinka ocieplająca – przód

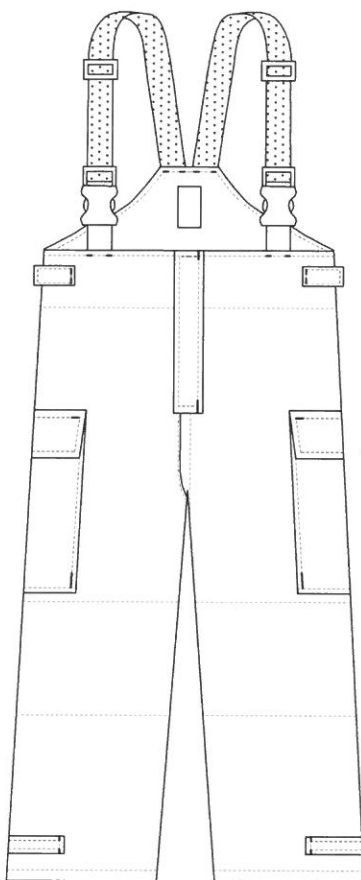

Rysunek 3. Spodnie ubrania na złą pogodę

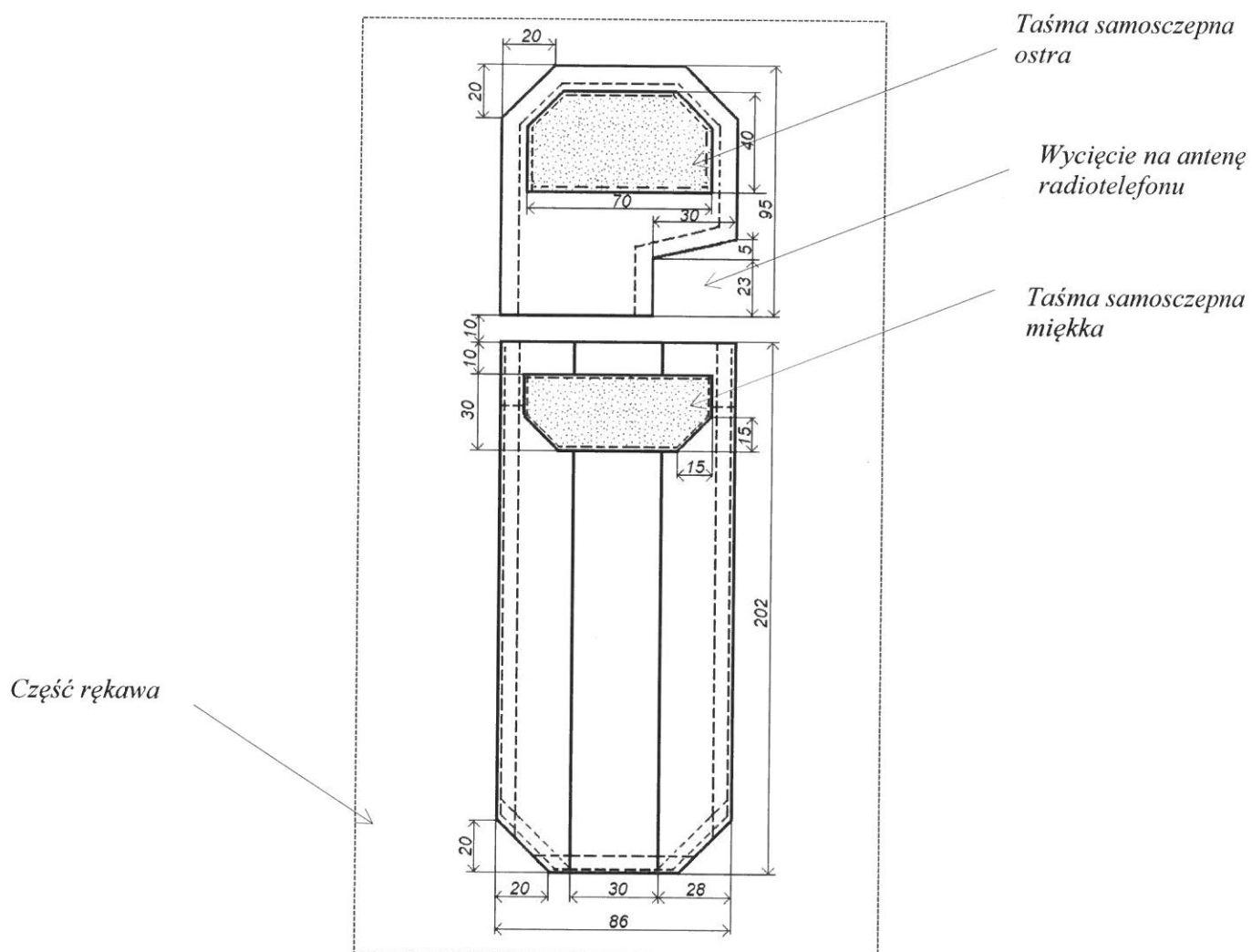

Rysunek 4. Kieszon na radiotelefon z otwartą klapką– widok z przodu. Wymiary na rysunku podano w mm. Dopuszczalna tolerancja w wymiarach  $\pm 2$  mm

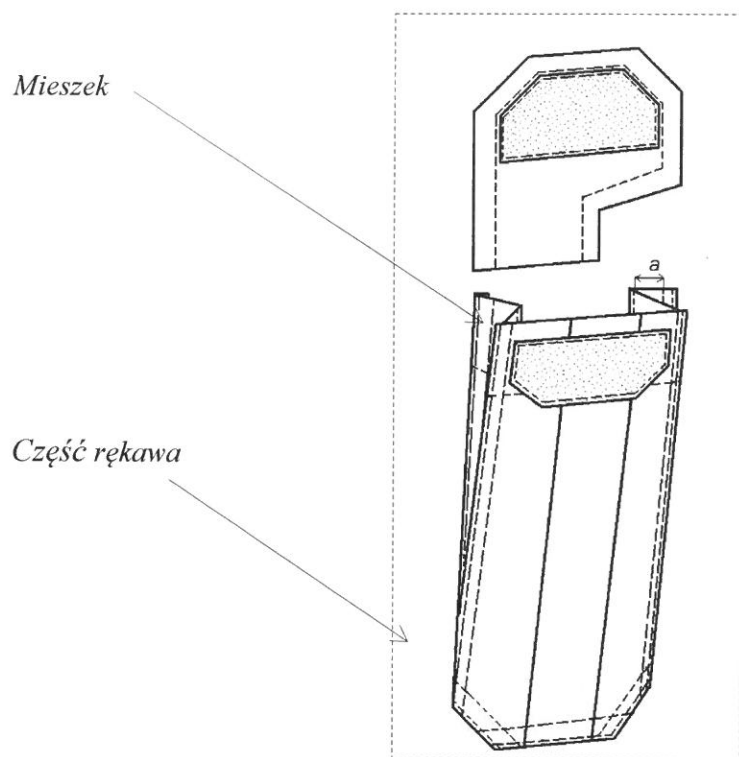

Rysunek 5. Kieszon na radiotelefon z otwartą klapką– widok z boku  
a – głębokość mieszka

## 2. WYMAGANIA TECHNICZNE

### 2.1. Wykaz materiałów i dodatków

Tabela 1. Wykaz materiałów i dodatków

Lp.	Nazwa materiału	Przeznaczenie	
		Kurtka ubrania na złą pogodę, podpinka	Spodnie
1	Laminat 3-warstwowy z udziałem membrany wodoszczelnej, paroprzepuszczalnej	a) przód b) tył c) plisa wierzchnia d) plisa spodnia e) obłożenie przodu f) kołnierz g) rękawy h) nałokietniki i) kieszenie nakładane wraz z klapkami j) kieszeń na radiotelefon z klapką k) naramienniki l) wieszak m) kaptur n) paski i) listwy otworów przelotowych	a) nogawki b) karczek c) kieszenie nakładane wraz z klapkami d) listwa rozporoka e) paski f) nakładka siedzeniowa g) nakolanniki
2	Wyrób pikowany	a) przód podpinki b) tył podpinki c) rękawy podpinki	
3	Dzianina ściągaczowa w kolorze czarnym	a) kołnierz podpinki b) mankiety podpinki	
4	Taśma do zabezpieczenia przed podsiąkaniem wody	a) kurtka ubrania na złą pogodę	a) nogawki
5	Taśma do uszczelniania szwów w kolorze dostosowanym do koloru dzianiny syntetycznej w laminacie	a) szwy b) pętelka	b) szwy
6	Zamek błyskawiczny grubocząstkowy z tworzywa sztucznego podwójnie rozdzielny (2 suwaki) z blokadą w kolorze czarnym – 1 szt.	a) przód i kołnierz kurtki	
7	Zamek błyskawiczny średnicząstkowy z tworzywa sztucznego jednorozdzielny z uchwytem obrotowym w kolorze czarnym – 2 szt.	a) obłożenie przodu kurtki b) przód podpinki	
8	Zamek błyskawiczny średnicząstkowy z tworzywa sztucznego z blokadą w kolorze czarnym - 3 szt	a) otwory przelotowe kurtki (2) w szwach bocznych	a) rozporok (1)
9	Żyłka lub inny materiał – do uznania przez producenta	a) kaptur ubrania na złą pogodę	
10	Linka ściągająca (guma w oplocie) o średnicy 0,3 – 0,5 cm w kolorze czarnym	a) tunel u dołu kurtki b) tunel w dole	

Lp.	Nazwa materiału	Przeznaczenie	
		Kurtka ubrania na złą pogodę, podpinka	Spodnie
		podpinki c) kaptur d) pętelki w podpince	
11	Stoper plastikowy w kolorze czarnym – 6 szt.	a) linka ściągająca w kurtce b) linka ściągająca w kapturze c) linka ściągająca w podpince	
12	Zaciskacze plastikowe w kolorze czarnym – 4 szt.	a) linka ściągająca w kurtce b) linka ściągająca w kapturze	
13	Taśma samoszczepna w kolorze czarnym lub khaki	a) plisa kurtki b) kaptur c) klapki kieszeni d) paski w rękawach	a) listewka rozporka b) klapki kieszeni c) paski
14	Taśma elastyczna (guma szelkowa) o szerokości 3,0 – 3,5 cm w kolorze khaki lub czarnym		a) szelki
15	Taśma elastyczna (guma) o szerokości 2,0 – 2,5 cm		a) tunel w dolnej części karczka
16	Klamerka zatraskowa w kolorze czarnym - 2 szt		a) szelki
17	Regulator plastikowy w kolorze czarnym - 2 szt		a) szelki
18	Wodoszczelne napy z tworzywa sztucznego w kolorze khaki – 5 szt.	a) naramienniki b) dół rękawów c) dół kurtki	
19	Taśma wzmacniająca szwy w kolorze czarnym	a) ramiona podpinki	
20	Taśma bawełniana	a) stójka w podpince b) pętelki w podpince*	
21	Nici hydrofobowe w kolorze dostosowanym do tkaniny laminatu	a) szwy kurtki ubrania na złą pogodę	a) szwy

\* rozwiązanie alternatywne

## 2.2 Wymagania techniczne ubrania na złą pogodę

Szwy w miejscach narażonych na przemakanie powinny być uszczelnione poprzez zastosowanie taśmy uszczelniającej, która :

1. nie może mieć żadnych połączeń szytych, musi mieć minimalną ilość połączeń;
2. nie może wykazywać jakichkolwiek oznak odklejania się,
3. powinna być umieszczona pośrodku szwów.

Wodoszczelność szwów bezpośrednio narażonych na działanie wody powinna być powyżej 20 000 Pa.

Plisy kurtki i listewki spodni muszą być wykonane z jednej części tkaniny.

Wszystkie kieszenie zewnętrzne kurtki muszą posiadać w dolnym szwie otwór umożliwiający wypływanie wody, która przedostanie się do kieszeni.

Końce szwów powinny być zabezpieczone przed rozpruciem.

Dół rękawów kurtki, dół kurtki i dół spodni powinny być zabezpieczone przed podsiąkaniem wody (taśma lub inny materiał – do uznania przez producenta).

### 2.3 Wielkości

Ubiory muszą być wykonane w kompletach, w 39 rozmiarach przedstawionych w tabeli 2.

Rozmiary muszą umożliwiać dopasowanie ubiorów do użytkowników o niżej wymienionych wymiarach :

- wzrost od 158 cm do 190 cm,
- obwód klatki piersiowej od 90 cm do 122 cm,
- obwód pasa od 82 cm do 117 cm.

Oferent musi zapewnić możliwość wykonania ubrań wg potrzeb zamawiającego dostosowanych dla użytkowników o nietypowej budowie ciała (np. na wzrost 152 cm).

Podstawowe wymiary kurtki, podpinki ocieplającej i spodni dla wzrostu 174 – 178 cm, obwodu klatki piersiowej 106 – 110 cm i obwodu pasa 98 – 102 cm podano w tabeli 3. Stałe wymiary kurtki i spodni podano w tabeli 4 i 5.

Wyznaczanie wymiarów zgodnie z normą PN-92/P-84750 „Wyroby konfekcyjne z płaskich wyrobów włókienniczych. Wyznaczanie wymiarów”.

**Tabela 1. Rozmiary (w centymetrach)**

Wzrost – interwał 4 cm	Obwód klatki piersiowej – interwał 4 cm							
	90-94 (92)	94-98 (96)	98-102 (100)	102-106 (104)	106-110 (108)	110-114 (112)	114-118 (116)	118-122 (120)
	Obwód pasa							
158-162 (160)	82-86 (84)	86-90 (88)						
162-166 (164)		82-86 (84)	86-90 (88)	90-94 (92)	94-98 (96)			
166-170 (168)		86-90 (88)	90-94 (92)	94-98 (96)	98-102 (100)			
170-174 (172)		82-86 (84)	86-90 (88)	90-94 (92)	94-98 (96)	98-102 (100)	102-106 (104)	
174-178 (176)		86-90 (88)	90-94 (92)	94-98 (96)	98-102 (100)	102-106 (104)	106-111 (108)	
178-182 (180)			86-90 (88)	90-94 (92)	94-98 (96)	98-102 (100)	102-106 (104)	106-111 (108)
182-186 (184)			90-94 (92)	94-98 (96)	98-102 (100)	102-106 (104)	106-111 (108)	111-117 (114)
186-190 (188)				90-94 (92)	94-98 (96)	98-102 (100)	102-106 (104)	106-111 (108)

**Tabela 3. Wymiary ubrania na złą pogodę dla wzrostu 174 - 178 cm, obwodu klatki piersiowej 106 – 110 cm i obwodu pasa 98 - 102 cm**

<i>Lp.</i>	<i>Nazwa elementu</i>	<i>Wymiary w cm</i>	<i>Tolerancja ± w cm</i>
<b>KURTKA UBRANIA NA ZŁĄ POGODĘ</b>			
<i>Przód</i>			
1	długość przodu – odległość od najwyższego punktu na linii barku do dolnej krawędzi kurtki	79,8	1,0
2	szerokość przodu mierzona na linii pach	73,4	1,0
<i>Tył</i>			
3	długość tyłu – odległość od szwu wszycia kołnierza do dolnej krawędzi mierzona pośrodku tyłu	79,9	1,0
<i>Rękaw</i>			
4	długość rękawa	62,1	1,0
5	szerokość rękawa mierzona pod pachą	29,6	1,0
<b>PODPINKA OCIEPLAJĄCA</b>			
<i>Przód</i>			
6	długość przodu – odległość od najwyższego punktu na linii barku do dolnej krawędzi kurtki	72,8	1,5
7	szerokość przodu mierzona na linii pach	68	1,5
<i>Tył</i>			
8	długość tyłu – odległość od szwu wszycia kołnierza do dolnej krawędzi mierzona pośrodku tyłu	71,9	1,5
<i>Rękaw</i>			
9	długość rękawa	63,1	1,5
10	szerokość rękawa mierzona pod pachą	28,4	1,0
<b>SPODNIE UBRANIA NA ZŁĄ POGODĘ</b>			
11	długość zewnętrzna nogawki	113,2	1,0
12	długość wewnętrzna nogawki	72,2	1,0
13	szerokość nogawki u góry (w udzie)	40	1,0



**Tabela 4. Wymiary stałe kurtki ubrania na złą pogodę**

<i>Lp.</i>	<i>Nazwa elementu</i>	<i>Wymiary w cm</i>	<i>Tolerancja ± w cm</i>
1	szerokość plisy wierzchniej i spodniej	8,5	0,3
2	szerokość kieszeni nakładanych	24	0,5
3	długość kieszeni nakładanych	23,5	0,5
4	głębokość mieszka kieszeni nakładanych i kieszeni na radiotelefon	2,5	0,3
5	szerokość kłapek kieszeni nakładanych	9,0	0,3
6	długość kłapek kieszeni nakładanych	24,5	0,5
7	szerokość kołnierza stójki	11	0,5

**Tabela 5. Wymiary stałe spodni ubrania na złą pogodę**

<i>Lp.</i>	<i>Nazwa elementu</i>	<i>Wymiary w cm</i>	<i>Tolerancja ± w cm</i>
1	szerokość kieszeni nakładanych bocznych	22	0,5
2	długość kieszeni nakładanych bocznych	24,5	0,5
3	szerokość kłapek kieszeni nakładanych bocznych	8	0,3
4	głębokość mieszka kieszeni nakładanych bocznych	2,5	0,3
5	długość kłapek kieszeni nakładanych bocznych	22,5	0,5

### 3. WYMAGANIA BEZPIECZEŃSTWA UŻYTKOWANIA

Ubranie na złą pogodę powinno spełniać podstawowe wymagania zdrowotne i ergonomiczne podane w normie PN-EN 340 : 2006 „*Odzież ochronna. Wymagania ogólne*”.

Ubranie na złą pogodę, użytkowane i konserwowane zgodnie z zaleceniami Wykonawcy, powinno spełniać wymagania użytkowe i bezpieczeństwa użytkowania przez minimalny okres jego używalności tj. 2 lata.

### 4. CHARAKTERYSTYKA PODSTAWOWYCH MATERIAŁÓW

#### 4.1 Materiał zewnętrzny

Materiałem zewnętrznym, z którego wykonane jest ubranie na złą pogodę jest laminat 3 warstwowy składający się z następujących warstw :

1. tkaniny polyamidowej (PA) lub poliestrowej (PES) wybarwionej na kolor oliwkowy, posiadającej nadruk maskujący 4 kolorowy (jasnozielony, ciemnozielony, brązowy, czarny) „SG-14” i wykończenie wodoodporne,
2. membrany wodo- i wiatroszczelnej, paroprzepuszczalnej PTFE, PES lub na bazie PTFE,
3. dzianiny syntetycznej polyamidowej lub poliestrowej.

Wskaźniki techniczno-użytkowe laminatu ujęto w tabeli 6,

#### 4.2 Charakterystyka nadruku maskującego „SG – 14”

Nadruk maskujący „SG- 14” posiada 4 kolory i wykonany jest na tkaninie wybarwionej na kolor oliwkowy. Wzór nadruku jest jednoraportowy o długości 914 mm, szerokości 1550 mm. Każdy nadruk posiada mikronadruk skrótu SG o wysokości 6 mm, umieszczony w 4 miejscach.

Charakterystykę barw nadruku przedstawiono w tabeli 7, a wartości graniczne współczynników reemisji barw nadruku w tabeli 8.

Na rysunku 6 pokazano miejsca pomiaru zgodności barwy z wzorcem dla każdego z 5 kolorów i miejsca rozmieszczenia skrótu „SG”.

**Tabela 6. Wskaźniki techniczno-użytkowe laminatu**

<i>Lp</i>	<i>Wskaźnik</i>	<i>Jednostka</i>	<i>Wartość</i>	<i>Metoda badań</i>
1	Masa powierzchniowa	g/m <sup>2</sup>	170 – 240	PN ISO 3801: 1993
2	Siła zrywająca - osnowa - wątek	N	nie mniej niż 600 600	PN-EN ISO 13934-1:2002
3	Zmiana wymiarów po praniu temp. 40 <sup>o</sup> C i suszeniu - osnowa - wątek	%	nie powinna przekraczać ± 2 ± 2	PN-EN 5077:2008
4	Wodoszczelność ( <i>W<sub>p</sub></i> )		powyżej	PN – EN 20811 : 1997
	a) po 10 praniach wodnych		80 000	PN-EN ISO 6330
	b) po 5 czyszczeniach chemicznych	Pa	80 000	PN-EN ISO 3175-2:2010
	c) po ścieraniu		80 000	PN-EN 530: 2011
	d) po wielokrotnym zginaniu liczba cykli : 9 000		80 000	PN-EN ISO 7854:1997
	e) po oddziaływaniu oleju i paliwa		20 000	PN-EN 343: 2008
5	Opór przenikania pary wodnej ( <i>R<sub>et</sub></i> )	m <sup>2</sup> Pa/W	nie więcej niż 12	PN-EN 31092: 1998
6	Odporność na zwilżanie powierzchniowe	stopień	5	PN-EN 24920: 1997
7	Odporność wybarwień na :		nie mniej niż	
	a) światło sztuczne (tkanina)		5	PN-EN ISO 105-B02 : 2006
	b) pranie w temp. 40°C zmiana barwy zabrudzenie bieli		4 4	PN- ISO 105-C06 : 1996
	c) tarcie suche (tkanina) zabrudzenie bieli	stopień	kolor czarny : 3-4 inne kolory : 4	PN-EN ISO 105-X12 : 2005
	d) tarcie mokre (tkanina) zabrudzenie bieli		kolor czarny : 3-4 inne kolory : 4	PN-EN ISO 105-X12 : 2005
	e) tarcie suche (dzianina) zabrudzenie bieli		kolor czarny : 3 inne kolory : 4	PN-EN ISO 105-X12 : 2005 e)
	f) tarcie mokre (dzianina) zabrudzenie bieli		kolor czarny : 3 inne kolory : 4	PN-EN ISO 105-X12 : 2005

Lp	Wskaźnik	Jednostka	Wartość	Metoda badań
	g) pot (dzianina) zmiana barwy zabrudzenie bieli		4 4	PN-EN ISO 105- E04 : 1999 lub PN-EN ISO 105-E04:2009
	h) wodę		4	PN-EN ISO 105-E01:2013

1) dopuszcza się wykonanie badań według znowelizowanych norm lub innych procedur badawczych, o ile metodologia nie uległa zmianie

**Tabela 7. Charakterystyka raportu barw nadruku „SG-14”**

Barwa	Udział procentowy barw	Wartości CIELab			Dopuszczalne wartości $\Delta E^*_{ab}$
		L*	a*	b*	
	%	Jednostka CIELab			
<b>Oliwkowa (tło)</b>	24 ± 5	47,46	-3,13	20,65	1,5
Dopuszczalna tolerancja		± 1,0	± 0,8	± 0,9	
<b>Jasnozielona</b>	28 ± 5	37,39	-2,56	15,93	1,5
Dopuszczalna tolerancja		± 1,2	± 0,7	± 0,9	
<b>Ciemnozielona</b>	23 ± 5	28,85	-2,99	7,75	1,5
Dopuszczalna tolerancja		± 1,2	± 0,7	± 0,8	
<b>Brązowa</b>	15 ± 5	31,58	6,16	13,64	1,5
Dopuszczalna tolerancja		± 1,2	± 0,8	± 0,8	
<b>Czarna</b>	10 ± 5	21,70	-0,93	2,04	1,5
Dopuszczalna tolerancja		± 0,9	± 0,4	± 0,4	

Wielkości L\*, a\*, b\* obliczone zgodnie z PN-EN ISO 105-J01 *Tekstylija – Badanie odporności wybarwień – Część J01 : Ogólne zasady pomiaru barwy powierzchni.*

Dopuszczalna wielkość różnicy barwy  $\Delta E^*_{ab}$  obliczona zgodnie z PN-EN ISO 105-J03 *Tekstylija – Badanie odporności wybarwień – Część J03 : Obliczanie różnic barwy.*

Warunki pomiaru : iluminant D65, obserwator dodatkowy 10<sup>0</sup>

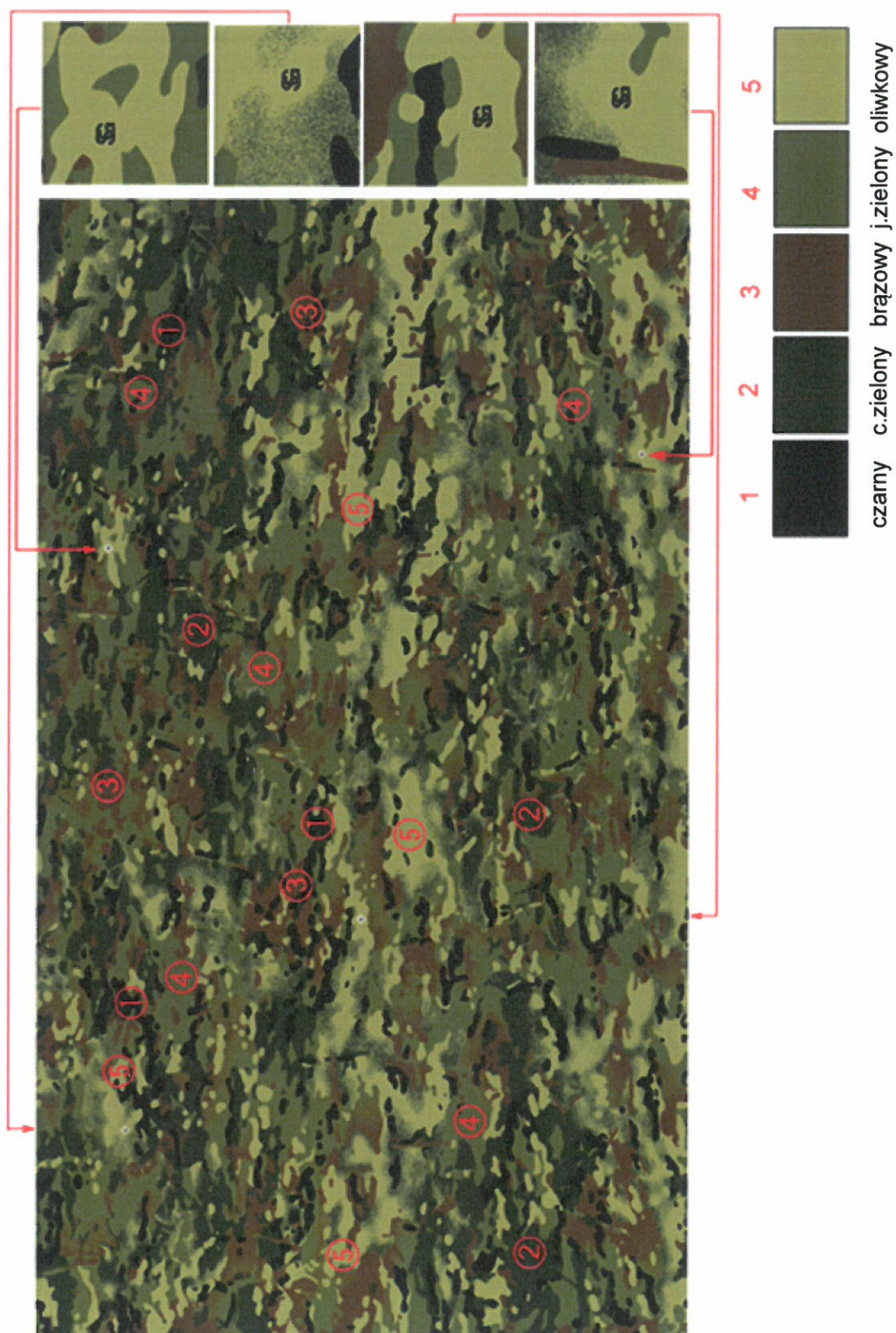

Rysunek 6. Miejsca pomiaru zgodności barwy z wzorcem dla każdego z 5 kolorów i miejsca rozmieszczenia skrótu „SG”

Tabela 8. Wartości graniczne współczynników reemisji barw nadruku

Długość fali $\lambda$	Barwa									
	Oliwkowa		Jasnozielona		Ciemnozielona		Brązowa		Czarna	
	Granica		Granica		Granica		Granica		Granica	
	dolna	górna	dolna	górna	dolna	górna	dolna	górna	dolna	górna
nm	%	%	%	%	%	%	%	%	%	%
1	2	3	4	5	6	7	8	9	10	11
800	40,0	80,0	40,0	75,0	25,0	46,5	12,0	34,5	2,0	10,9
820	40,0	80,0	40,0	75,0	25,0	48,0	12,0	34,5	2,0	10,9
840	40,0	80,0	40,0	75,0	25,0	50,0	12,5	35,0	2,0	10,9
860	40,0	80,0	40,0	75,0	25,0	52,0	12,5	36,0	2,0	11,0
880	40,0	80,0	40,0	75,0	25,0	52,0	12,5	36,5	2,0	11,0
900	40,0	80,0	40,0	75,0	25,0	52,5	13,0	36,5	2,0	11,2
920	40,0	80,0	40,0	75,0	25,0	52,5	13,0	36,0	2,0	11,4
940	40,0	80,0	40,0	75,0	25,0	52,5	13,5	37,0	2,0	11,6
960	40,0	80,0	40,0	75,0	25,0	52,5	13,5	37,0	2,0	11,7
980	40,0	80,0	40,0	75,0	25,0	52,5	14,0	37,5	2,0	11,8
1000	40,0	80,0	40,0	75,0	25,0	52,5	14,0	37,5	2,0	11,8
1020	40,0	80,0	40,0	75,0	25,0	52,5	14,0	37,5	2,0	11,9
1040	40,0	80,0	40,0	75,0	25,0	52,5	14,5	38,0	2,0	11,9
1060	40,0	80,0	40,0	75,0	25,0	52,5	14,5	38,0	2,0	12,0
1080	40,0	80,0	40,0	75,0	25,0	52,5	14,5	38,0	2,0	12,0
1100	40,0	80,0	40,0	75,0	25,0	52,5	14,5	38,0	2,0	12,0

### 4.3. Podpinka

**Wyrób pikowany na podpinkę** wykonany jest z następujących warstw :

- dzianiny syntetycznej w kolorze czarnym,
  - przekładki włókninowej,
  - włókniny ocieplającej,
  - przekładki włókninowej,
  - dzianiny syntetycznej w kolorze czarnym,
- połączonych ze sobą podczas pikowania dwustronnego.

Wzór i gęstość pikowania pozostawia się do uznania przez producenta.

Masa powierzchniowa włókniny ocieplającej na rękawy wynosi  $200 \text{ g/m}^2 \pm 10\%^*$ , a na tył i przód podpinki  $250 \text{ g/m}^2 \pm 10\% *$ . Wskaźniki użytkowe włóknin zawarto w tabeli 9.

Wyrób pikowany powinien spełniać wymagania zawarte w tabeli 10.

\*w przypadku zastosowania mikrowłókien dopuszcza się niższą masę powierzchniową, ale nie mniejszą niż  $100 \text{ g/m}^2$ , o ile spełnione będą wymagania zawarte w tabeli 9 i 10.

Wskaźniki techniczno-użytkowe dzianiny syntetycznej przedstawiono w tabeli 11.

**Tabela 9 . Wskaźniki techniczno-użytkowe włókniny**

<i>Lp.</i>	<i>Wskaźnik</i>	<i>Jednostka</i>	<i>Wartość</i>	<i>Metoda badań</i>
1	Rodzaj i skład surowcowy	%	PES – 100	PN-P-01703 : 1996
2	Odporność na pranie – po 3 cyklach prania	stopień	nie mniej niż 3	PN-P-04712 : 1986
3	Odporność na czyszczenie chemiczne – po 3 cyklach czyszczenia chemicznego	stopień	nie mniej niż 3	PN-P-04712 : 1986
4	Zmiana wymiarów po 3 cyklach prania i po 3 cyklach czyszczenia chemicznego	%	nie powinna przekraczać $\pm 5$	PN-P-04712 : 1986

**Tabela 10. Wskaźniki techniczno-użytkowe wyrobu pikowanego**

<i>Lp.</i>	<i>Wskaźnik</i>	<i>Jednostka</i>	<i>Wartość</i>	<i>Metoda badań</i>
1	Rodzaj i skład surowcowy : dzianina PA lub PES, włóknina ocieplająca, przekładka włókninowa, nici do pikowania			
2	Odporność na pilling	stopień	nie mniej niż 4-5	PN-EN ISO 12945-1 : 2002
3	Opór cieplny	$\text{m}^2 \text{ K/W}$	nie mniej niż 0,18	PN-EN 31092:1998

1) dopuszcza się wykonanie badań według znowelizowanych norm lub innych procedur badawczych, o ile metodologia nie uległa zmianie

**Tabela 11. Wskaźniki techniczno-użytkowe dzianiny syntetycznej**

<i>Lp.</i>	<i>Wskaźnik</i>	<i>Jednostka</i>	<i>Wartość</i>	<i>Metoda badań</i>
1	Rodzaj i skład surowcowy	%	PA lub PES - 100	PN-P-01703 : 1996
2	Masa powierzchniowa	g/m <sup>2</sup>	65 - 80	PN-P-04613 :1997 lub PN-EN 12127:2000
3	Wytrzymałość na przebicie	daN	nie mniej niż 30	PN-P-04738:1979
4	Zmiana wymiarów po praniu	%	nie powinna przekraczać ± 6,0	PN-EN 5077 : 2008
5	Odporność wybarwień na :	stopień	nie mniej niż	PN- ISO 105-E04 : 1999 lub PN-EN ISO 105-E04:2009
	- pot kwaśny i alkaliczny zmiana barwy zabrudzenie bieli		4 3-4	
	- tarcie suche		4	
	- tarcie mokre		3 - 4	
	- rozpuszczalniki organiczne		4	
6	Rodzaj wykończenia	-	antystatyczne	
7	Kolor	-	czarny	

1) dopuszcza się wykonanie badań według znowelizowanych norm lub innych procedur badawczych, o ile metodologia nie uległa zmianie

## 5. WYMAGANIA JAKOŚCIOWE

Ocenę jakościową należy przeprowadzić wg PN-85/P-84507. *Wyroby konfekcyjne. Stopnie jakości.* Dopuszcza się wyłącznie wyroby w 1 stopniu jakości.

## 6. PAKOWANIE, PRZECHOWYWANIE i TRANSPORT

### 6.1 Pakowanie

Każdy komplet gotowego ubrania po złożeniu powinien być pakowany w opakowanie jednostkowe tj. worek foliowy, który należy zamknąć (zgrzać), aby zabezpieczyć wyrób przed wysuwaniem. Opakowania jednostkowe w ilości 5 kpl należy umieścić w kartonie zbiorczym oklejonym taśmą samoprzylepną, z naklejoną etykietą na opakowanie zbiorcze.

### 6.2. Znakowanie

Etykieta na opakowanie zbiorcze powinna zawierać co najmniej następujące informacje :

1. nazwę, adres i znak handlowy producenta,
2. nazwę wyrobu,
3. wielkość wyrobu,
4. rok i miesiąc produkcji,
5. ilość.

### **6.3 Przechowywanie**

Wyrób należy przechowywać w opakowaniach, w pomieszczeniach przewiewnych, suchych, pozbawionych obcych zapachów. Pomieszczenia powinny zabezpieczyć wyrób przed zawilgoceniem, poplamieniem, zabrudzeniem, zniszczeniem przez pleśń, bakterie i inne czynniki zewnętrzne, także przed bezpośrednim działaniem promieni słonecznych.

### **6.4 Transport**

Załadowanie, przewóz i wyładowanie powinny odbywać się w warunkach zabezpieczających przed zamoczeniem, zabrudzeniem, uszkodzeniami mechanicznymi i chemicznymi zgodnie z aktualnymi przepisami transportowymi i z normą PN-88/P-84669 *Odzież robocza i ochronna. Pakowanie, przechowywanie i transport. Wymagania ogólne.*

## **7. BADANIA ODBIORCZE**

Badania odbiorcze należy przeprowadzić zgodnie z normą PN-83/P-84506 – *Wyroby konfekcyjne. Badania odbiorcze.*

Dokumentację partii ubrań na złą pogodę w kolorze khaki w dostawie stanowi m.in. :

- a) specyfikacja techniczna ST-PU-10/2017,
- b) dokumentacja techniczno-technologiczna Wykonawcy,
- c) wzór ubrania na złą pogodę,
- d) umowa zawarta pomiędzy Zamawiającym a Wykonawcą.



## **II. UBRANIE UNIWERSALNE - OCIEPLACZ**

**(Ubranie uniwersalne ocieplacz)**

## 1. CHARAKTERYSTYKA WYROBU

### 1.1 .Opis

Ubranie uniwersalne jest wielofunkcyjne. Jest elementem umundurowania przeznaczonym do ocieplenia „Ubrania na złą pogodę”, do noszenia jako dres, jako ubiór wierzchni w postaci bluzy.

Ocieplacz jest dwuczęściowy i składa się z :

- luźnej bluzy ze stójką, z możliwością wykładania jej jako kołnierza, zasuwanej na zamek błyskawiczny,
- spodni zwężanych ku dołowi, ściągniętych w talii sznurkiem i gumą.

Wykonany jest z dzianiny dwustronnie drapanej typu „POLAR” w kolorze czarnym, z wykończeniem antypillingowym. Okolice łokci wzmocnione są naszytą tkaniną poliestrową wodoodporną.

#### 1.1.1. Bluza

Elementy bluzy ;

- 1) dwuczęściowy przód,
- 2) nakładane kieszenie piersiowe z kontrafałdą i klapkami, zapinane na guzik,
- 3) kieszenie cięte boczne zasuwane na zamek błyskawiczny,
- 4) tył,
- 5) stójka,
- 6) wzmocnienia barkowe,
- 7) naramienniki,
- 8) rękawy,
- 9) nałokietniki.

**Przód bluzy** zapinany jest na zamek błyskawiczny średnicząstkowy z tworzywa sztucznego z uchwytem obrotowym, który kończy się razem ze stójką.

Bluza posiada dwa **otwory przelotowe** wykończone tkaniną, umieszczone na szwach bocznych na wysokości pasa, przystosowane do swobodnego wkładania i wyjmowania broni służbowej, zapinane na zamek błyskawiczny. Długość otworów wynosi  $25\text{ cm} \pm 2\text{ cm}$ .

Z przodu bluzy naszyte są 2 **kieszenie piersiowe** z kontrafałdami i klapkami, zapinane od wewnątrz na guziki spodniowe (czterodziurkowe). Klapki usztywnione są od wewnątrz i wykonane są z podwójnej tkaniny poliestrowej, a jej brzegi przestebnowane na szerokość  $7\text{ mm} \pm 1\text{ mm}$ . Rogi kłapek oraz kieszeni ścięte są po  $2\text{ cm} \pm 0,2\text{ cm}$  z każdego boku.

Nad kieszenią, w prawej części przodu, znajduje się naszywka tkaninowa o wymiarach  $15\text{ cm} \times 6,5\text{ cm}$  (z tolerancją  $\pm 5\text{ mm}$ ), z napisem: „STRAŻ\* GRANICZNA POLISH BORDER GUARD, wykonanym metodą termotransferową w kolorze srebrnym odbłaskowym.

Napis wykonany jest w dwóch rzędach. Długość napisu :  $135\text{ mm} \pm 3\text{ mm}$ . Odległość między napisami  $10\text{ mm} \pm 1\text{ mm}$ .

Wysokość liter:

- a) STRAŻ GRANICZNA -  $19\text{ mm} \pm 1\text{ mm}$ ,
- b) POLISH BORDER GUARD -  $15\text{ mm} \pm 1\text{ mm}$ .

Grubość liter:

- a) STRAŻ GRANICZNA - 3 mm ± 0,5 mm,
- b) POLISH BORDER GUARD - 2 mm ± 0,5 mm.

*\*litera „z” nie z kropką, ale z poziomą kreską przez środek litery*

W dolnej części bluzy, po bokach znajdują się 2 **cięte kieszenie** zasuwane są na zamki błyskawiczne średniocząstkowe z tworzywa sztucznego. Krawędzie otworów kieszeniowych wykończone są listewkami z tkaniny.

**Przód z tyłem** połączony jest na bokach i ramionach ścięciem obrzucającym (overlock). Szwy w ramionach wzmocnione są taśmą wzmacniającą. Wykrój szyi wykończony jest **stójką**. Stójka od strony szyi wykonana jest z dzianiny typu „POLAR”, a z drugiej strony z tkaniny poliestrowej. Wymiary stójki zależą od rozmiaru ocieplacza. Brzegi stójki wykończone są stebnówką – 7 mm ± 1 mm od brzegu.

Na barkach bluzy znajdują się **wzmocnienia barkowe** w kształcie trapezu, sięgające od kuli rękawa do stójki. Są umieszczone symetrycznie i wymiary dla wzrostu 186-190 cm i obwodu klatki piersiowej 110 – 114 cm wynoszą : szerokość ich od strony kuli rękawa wynosi 26 cm ± 1 cm, szerokość z drugiej strony 14 cm ± 1 cm. Są przestębnowane w odległości 7 mm od brzegu. Na wzmocnieniach barkowych umieszczone są **naramienniki** z tkaniny poliestrowej o wymiarach, umożliwiających włożenie pochewek z oznakami stopni. Naramienniki jednym bokiem są wszyte w kulę rękawa, a z drugiej strony zapinane są od spodu na guziki. Cztery boki są przestębnowane w odległości 7 mm od brzegu. Wymiary pochewek : wysokość – 11,6 cm ± 0,2 cm., szerokości : dół – 6,0 cm ± 0,1cm, góra – 4,6 cm ± 0,1cm.

Na **rękawach** naszyte są **nałokietniki** (na szerokość rękawa). Dla wzrostu 186-190 cm i obwodu klatki piersiowej 110 – 114 cm wymiary nałokietników wynoszą : długość po stronie zewnętrznej rękawa - 33 cm ± 1cm, długość po stronie wewnętrznej rękawa - 34 cm ± 1 cm, szerokość u dołu - 17,5 cm ± 1cm, szerokość u góry 25 cm ± 1cm. Nałokietniki dłuższym bokiem wszyte są w szew boczny rękawa. Pozostałe boki są przestębnowane pojedynczym ścięciem. Doły rękawów zakończone są mankietem, w który wciągnięta jest guma.

Z tyłu bluzy znajduje się naszywka tkaninowa o wymiarach 29 cm x 12 cm (z tolerancją ± 10 mm), z napisem „STRAŻ\* GRANICZNA POLISH BORDER GUARD”, wykonanym metodą termotransferową w kolorze srebrnym odbłaskowym.

Napis wykonany jest w dwóch rzędach. Długość napisu : 250 mm ± 3 mm. Odległość między napisami 18 mm ± 1 mm.

Wysokość liter:

- a) STRAŻ GRANICZNA - 35 mm± 1 mm,
- b) POLISH BORDER GUARD - 27 mm± 1 mm.

Grubość liter:

- a) STRAŻ GRANICZNA - 6 mm ± 0,5 mm,
- b) POLISH BORDER GUARD - 4 mm ± 0,5 mm.

Dół bluzy zakończony jest tunelem o szerokości 2 cm ± 0,2 cm, w który wciągnięta jest linka ściągająca ze stoperami i zaciskaczami do regulacji obwodu bluzy.

### 1.1.2 Spodnie

Elementy spodni :

- a) nogawki.
- b) kliny z tkaniny poliestrowej wszyte w szwy boczne, zewnętrzne spodni.
- c) kieszenie cięte zasuwane na zamek błyskawiczny.

Spodnie posiadają rozporek zapinany na 3 guziki spodniowe. Góra spodni zakończona jest tunelem, w który wciągnięty jest sznurek bawełniany i guma.

**Nogawki** zwężają się ku dołowi i na dole podwinięte są na szerokość  $2 \text{ cm} \pm 0,2 \text{ cm}$ . W boczne zewnętrzne dolne szwy spodni wszyte są **kliny** z tkaniny poliestrowej o podstawie  $15 \text{ cm} \pm 0,5 \text{ cm}$ , na wysokość  $15 \text{ cm} \pm 0,5 \text{ cm}$ , z naszytą taśmą samoszczepną, umożliwiającą regulację szerokości nogawek.

Spodnie posiadają 2 **kieszenie cięte**, wszyte w boczne szwy, zasuwane na zamki błyskawiczne średniocząstkowe z tworzywa sztucznego. Krawędzie otworów kieszeniowych wykończone są listewkami z tkaniny.

U dołu nogawek wszyte są podtrzymywacze z gumy.

### 1.2. Rysunki poglądowe

Rysunek 1. Przód bluzy.

Rysunek 2. Tył bluzy.

Rysunek 3. Przód spodni

### 1.3. Wzór napisu

Rysunek 4. Wzór napisu

#### 1.4. Oznaczenia

Bluza i spodnie powinny posiadać wszywki :

1. firmowe zawierające nazwę i znak producenta
2. informacyjne :
  - o rodzaju surowca i sposobie konserwacji,
  - z oznaczeniem rozmiaru.

Dopuszcza się stosowanie 1 lub 2 wszywek z w/w informacjami.

Do każdego kompletu powinna być przyczepiona etykieta zawierająca co najmniej :

1. nazwę, adres i znak firmowy producenta,
2. nazwę wyrobu,
3. skład surowcowy materiału podstawowego,
4. wielkość (rozmiar) wyrobu,
5. jakość wyrobu,
6. rok produkcji,

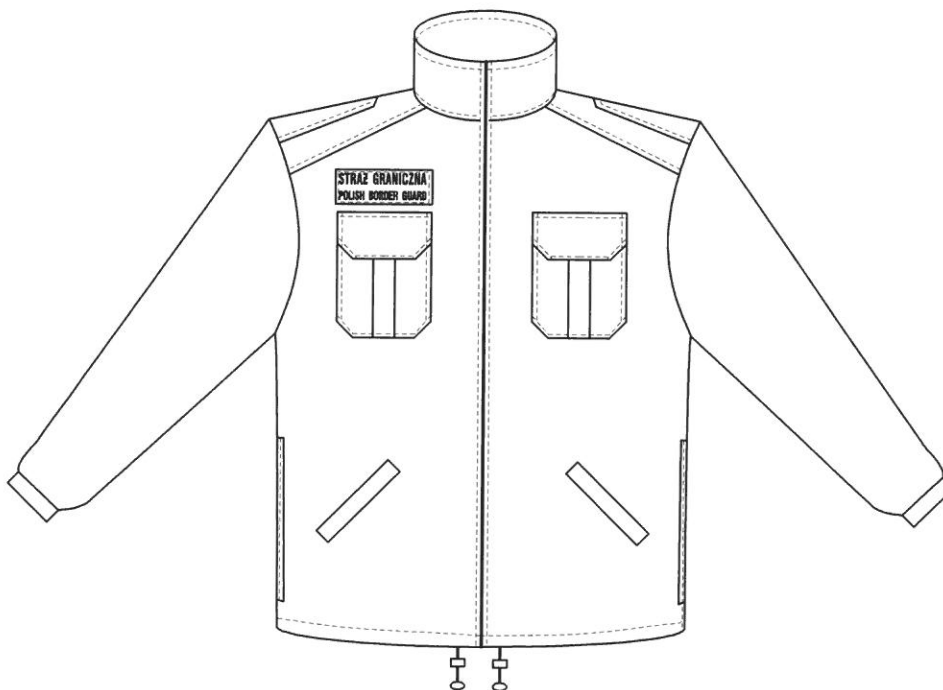

Rysunek 1. Przód bluzy.



Rysunek 2. Tył bluzy.

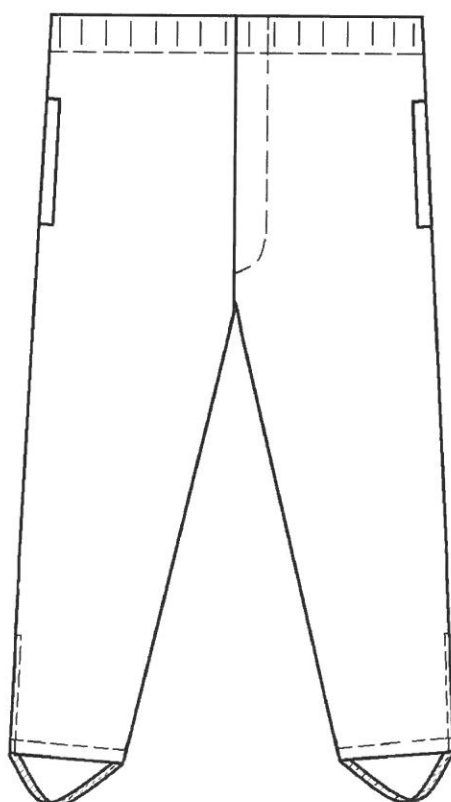

Rysunek 3. Przód spodni

# STRAŻ GRANICZNA

## POLISH BORDER GUARD

Rysunek 4. Wzór napisu

### 2. WYMAGANIA TECHNICZNE

#### 2.1. Wykaz materiałów i dodatków

Tabela 1 . Wykaz materiałów i dodatków

Lp.	Nazwa materiałów i dodatków	Przeznaczenie	
		<i>Bluza</i>	<i>Spodnie</i>
1	Dzianina poliestrowa dwustronnie drapana typu „POLAR” z obróbką antypillingową.	a) przód b) tył c) rękawy d) stójka	a) nogawki
2	Tkanina poliestrowa o wykończeniu wodoodpornym.	a) nałokietniki b) wzmocnienia barkowe c) naramienniki d) stójka e) worki kieszeniowe f) kieszenie piersiowe nakładane g) klapki h) listewki do wykończeń otworów kieszeniowych i) wieszak	a) kliny b) worki kieszeniowe c) listewki do wykończeń otworów kieszeniowych
3	Folia srebrna odbłaskowa	a) napisy STRAŻ GRANICZNA POLISH BORDER GUARD	
4	Zamek błyskawiczny średniocząstkowy z tworzywa sztucznego o dł. 17 cm – 4 szt.	a) kieszenie cięte	a) kieszenie cięte
5	Zamek błyskawiczny średniocząstkowy z tworzywa sztucznego z uchwytem obrotowym – 1 szt.	a) przód i stójka	-
6	Zamek błyskawiczny średniocząstkowy – 2 szt.	a) otwory przelotowe	-
7	Taśma elastyczna (guma) o szer. 4 cm ± 0,3 cm	a) mankiety rękawów	a) tunel u góry spodni
8	Linka ściągająca (guma w oplocie) o średnicy 0,3 cm w kolorze czarnym	a) tunel u dołu bluzy	-

Lp.	Nazwa materiałów i dodatków	Przeznaczenie	
9	Taśma elastyczna (guma) o szer. 2,5 cm ± 0,3 cm	-	a) dół nogawek , pod stopę
10	Sznurek bawełniany o średnicy 4 mm	-	a) tunel u góry spodni
11	Guziki spodniowe – 7 szt.	a) pochwki b) kieszeni piersiowe	a) rozporek
12	Taśma samoszczepna o szer. 2 cm		a) wszywka w dole nogawek
13	Stoper plastikowy – 2 szt.	a) linka ściągająca	
14	Zaciskacze plastikowe – 2 szt.	a) linka ściągająca	
15	Taśma wzmacniająca szwy	a) szwy ramion	
16	Nici w kolorze czarnym	a) szwy	a) szwy
17	Wszywka producenta	a) miejsce dowolne wg uznania producenta - wewnątrz wyrobu	a) miejsce dowolne wg uznania producenta - wewnątrz wyrobu
18	Wszywka informacyjna o rodzaju surowca i sposobie konserwacji	a) miejsce dowolne wg uznania producenta - wewnątrz wyrobu	a) miejsce dowolne wg uznania producenta - wewnątrz wyrobu
19	Wszywka z oznaczeniem rozmiaru	a) wewnętrzna tylna część, pod stójką	a) wewnętrzna tylna część pod paskiem

## 2.2. Wymiary

Ocieplacze muszą być wykonane w kompletach, w 39 rozmiarach przedstawionych w tabeli 2. Rozmiary muszą umożliwiać dopasowanie ocieplaczy do użytkowników o niżej wymienionych wymiarach :

- wzrost od 158 cm do 190 cm,
- obwód klatki piersiowej od 90 cm do 123 cm,
- obwód pasa od 82 cm do 117 cm.

Oferent musi zapewnić możliwość wykonania ocieplaczy wg potrzeb zamawiającego dostosowanych dla użytkowników o nietypowej budowie ciała (np. na wzrost 152 cm).

Podstawowe wymiary bluzy i spodni dla wzrostu 174 – 178 cm, obwodu klatki piersiowej 106 – 110 cm i obwodu pasa 98 – 102 cm podano w tabeli 3.

Stałe wymiary bluzy i spodni podano w tabeli 4 i 5.

Wyznaczanie wymiarów zgodnie z normą PN-92/P-84750 „Wyroby konfekcyjne z płaskich wyrobów włókienniczych. Wyznaczanie wymiarów”.



**Tabela 3. Wymiary ocieplacza dla wzrostu 174-178 cm, obwodu klatki piersiowej 106 - 110 cm i obwodu pasa 98 – 102 cm**

<i>Lp.</i>	<i>Miejsce pomiaru</i>	<i>Wymiary w cm</i>	<i>Tolerancja ± w cm</i>
<b>BLUZA</b>			
<i>Przód</i>			
1	długość przodu – odległość od najwyższego punktu na linii barku do dolnej krawędzi bluzy	75,8	1,5
2	szerokość przodu na linii pach	69	1,5
3	szerokość przodu u dołu	68	1,5
4	głębokość kieszeni ciętej	23,5	1,5
<i>Tył</i>			
5	długość tyłu – odległość od szwu wszycia stójki do dolnej krawędzi mierzona pośrodku tyłu	75,9	1,5
6	szerokość tyłu na linii pach	68	1,5
7	szerokość tyłu u dołu	67	1,5
<i>Rękaw</i>			
8	długość rękawa z mankietem	61,1	1,5
9	szerokość rękawa pod pachą	25,4	1,0
<i>Stójka</i>			
10	szerokość	10,5	0,5
11	długość mierzona u góry	50,5	0,5
<b>SPODNIE</b>			
12	długość całkowita	108,2	1,5
13	długość wewnętrzna nogawki	78,2	1,5
14	szerokość nogawki u góry (na głębokości krocza)	38	1,0
15	szerokość nogawki u dołu	15,5	1,0
16	głębokość kieszeni ciętej	34	1,5

Tabela 4. Wymiary stałe bluzy ocieplacza

<i>Lp.</i>	<i>Nazwa elementu</i>	<i>Wymiary w cm</i>	<i>Tolerancja ± w cm</i>
1	szerokość kieszeni nakładanych	14,5	0,5
2	długość kieszeni nakładanych	17,5	0,5
3	szerokość kontrafałdy	3,5	0,2
4	szerokość kłapek kieszeni nakładanych	7,0	0,3
5	długość kłapek kieszeni nakładanych	15,0	0,5
6	szerokość mankietu	6,0	0,5
7	długość otworu kieszeniowego kieszeni ciętej	17,0	0,5
8	szerokość listewki kieszeni ciętej	2,5	0,2

Tabela 5. Wymiary stałe spodni ocieplacza

<i>Lp.</i>	<i>Nazwa elementu</i>	<i>Wymiary w cm</i>	<i>Tolerancja ± w cm</i>
1	długość otworu kieszeniowego kieszeni ciętej	17,0	0,5
2	szerokość listewki kieszeni ciętej	2,0	0,3
3	długość rozporka	20,0	0,5

### 3. WYMAGANIA UŻYTKOWE

Ocieplacz powinien charakteryzować się :

1. dobrą układalnością, aby w noszeniu mógł dopasować się do ruchów ciała i powracać do swojej pierwotnej formy,
2. odpornością na deformację, wypychanie, aby podczas użytkowania utrzymać pierwotną formę i kształt wyrobu,
3. równomiernym i trwałym wybarwieniem zastosowanych materiałów. Wybarwienia te muszą być na tyle trwałe, aby istniała możliwość prania domowego wyrobu,
4. stabilnością kształtów po praniu i czyszczeniu chemicznym,
5. dobrą odpornością na pilling zarówno przed praniem jak i po wielokrotnym praniu,
6. ciepłochronnością,
7. paroprzepuszczalnością,
8. estetycznym wykonaniem – szwy ciągłe, wytrzymałe, wykonane prawidłowo (bez zmarszczeń i wyciągnięć), z prawidłowym wiązaniem ścięgu w szwie. Przeszycia na początku i końcu zabezpieczone przed pruciem.

Szczególne wskaźniki użytkowe zastosowanych materiałów tekstylnych tj. dzianiny typu „POLAR” oraz tkaniny poliestrowej przedstawiono w rozdziale 5 (tab. 6 i 7).

#### 4. WYMAGANIA BEZPIECZEŃSTWA UŻYTKOWANIA

Materiały zastosowane do produkcji ubrania uniwersalnego nie powinny, w warunkach normalnego użytkowania, wydzielać lub ulegać degradacji z wydzielaniem substancji toksycznych, rakotwórczych, wywołujących alergię lub szkodliwych w inny sposób\*.

Bluza i spodnie nie powinny posiadać jakichkolwiek ostrych lub twardych końców, szorstkich powierzchni, które mogą powodować u użytkownika podrażnienie lub zranienie.

Ubranie uniwersalne, użytkowane i konserwowane zgodnie z zaleceniami Wykonawcy, powinno spełniać wymagania użytkowe i bezpieczeństwa użytkowania przez minimalny okres ich używalności tj. 2 lata.

\*Wymagania dotyczące bezpieczeństwa wyrobu określono w Rozporządzeniu (WE) Nr 1907/2006 Parlamentu Europejskiego i Rady z dnia 18 grudnia 2006 r. wraz z późniejszymi zmianami.

#### 5. CHARAKTERYSTYKA PODSTAWOWYCH MATERIAŁÓW

##### 5.1. Działina dwustronnie drapana typu „POLAR” z obróbką antypillingową

Tabela 6. Wskaźniki techniczno-użytkowe dzianiny typu „Polar” na ocieplacz

Lp.	Wskaźnik	Jednostka	Wartość	Metoda badań
1	Rodzaj i skład surowcowy	%	PES – 100	
2	Masa powierzchniowa	g/m <sup>2</sup>	spodnie 280 ± 10% bluza 350 ± 10%	PN-P-04613 :1997 lub PN-EN 12127:2000
3	Wytrzymałość na przebicie	daN	nie mniej niż 24	PN-79/P-04738
4	Zmiana wymiarów po praniu	%	nie więcej niż 6	PN-EN 5077 : 2008
5	Odporność na pilling	stopień	nie mniej niż 4	PN-EN ISO 12945-1:2002
6	Odporność wybarwień na :		nie mniej niż	
	- światło		4 – 5	PN-EN ISO 105-BO2:2006
	- wodę		4	PN-EN ISO 105-E01:1999
	- pranie	stopień	4	PN- ISO 105-CO6:1996
	- pot		4	PN-EN ISO 105-E04:1999 lub PN-EN ISO 105-E04:2009
	- tarcie suche i mokre		3 – 4	PN-EN ISO 105-X12:2005
7	Kolor	-	czarny	wg wzorca próbki
8	Rodzaj wykończenia	-	prawa i lewa strona baranizowana	

1) dopuszcza się wykonanie badań według znowelizowanych norm lub innych procedur badawczych, o ile metodologia nie uległa zmianie

**5.2. Tkanina poliestrowa z wykończeniem wodoodpornym****Tabela 7. Wskaźniki techniczno-użytkowe tkaniny**

<i>Lp.</i>	<i>Wskaźnik</i>	<i>Jednostka</i>	<i>Wartość</i>	<i>Metoda badań</i>
1	Rodzaj i skład surowcowy	%	PES - 100	
2	Masa powierzchniowa	g/m <sup>2</sup>	140 – 160	PN ISO 3801: 1993
3	Siła zrywająca - osnowa - wątek	daN	nie mniej niż 130 80	PN-EN ISO 13934-1:2002
4	Wydłużenie - osnowa - wątek	%	nie więcej niż 45 40	PN-EN ISO 13934-1:2002
5	Wodoszczelność	hPa	powyżej 25	PN-EN 20811:1997
6	Odporność na pilling	stopień	nie mniej niż 4	PN-EN ISO 12945-1:2002
7	Odporność wybarwień na :	stopień	nie mniej niż	
	- światło		4 - 5	PN-EN ISO 105-B02:2006
	- pranie		4	PN- ISO 105-C06:1996
	- pot		4	PN-EN ISO 105-E04:1999 lub PN-EN ISO 105-E04:2009
	- tarcie suche		4	PN-EN ISO 105-X12:2005
	- tarcie mokre		3-4	PN-EN ISO 105-X12:2005
8	Kolor	-	czarny	dostosowany do koloru dzianiny

1) dopuszcza się wykonanie badań według znowelizowanych norm lub innych procedur badawczych, o ile metodologia nie uległa zmianie

**5.3. Napisy STRAŻ GRANICZNA POLISH BORDER GUARD**

Napisy powinny być wykonane metodą termotransferową z folii srebrnej odbłaskowej na tkaninie scharakteryzowanej w tabeli 7. Folia odbłaskowa powinna spełniać wymagania normy PN-EN ISO 20471:2013 i zachować właściwości po co najmniej 50 cyklach prania w warunkach domowych w temperaturze 60<sup>0</sup> C, 30 cyklach prania chemicznego.

Napisy powinny być trwale naniesione, przy przestrzeganiu zaleceń producenta folii srebrnej odbłaskowej. Nie powinny odklejać się, deformować i odkształcać po przeprowadzeniu zabiegów konserwacyjnych.

**6. WYMAGANIA JAKOŚCIOWE**

Ocenę jakościową należy przeprowadzić wg PN-72/P-06723 .*Wyroby dziewiarskie. Stopnie jakości.* Dopuszcza się wyłącznie wyroby w 1 stopniu jakości.

**7. PAKOWANIE, PRZECHOWYWANIE i TRANSPORT****7.1. Pakowanie****7.1.1. Wymagania ogólne**

Pakowanie powinno zabezpieczyć wyrób przed obniżeniem jego jakości w czasie przechowywania, jak i transportu.

### **7.1.2. Kompletowanie**

Całość wyrobu należy skompletować zgodnie z wielkością, symbolem klasyfikacyjnym.

### **7.1.3. Składanie**

Wyrób należy złożyć do odpowiedniego wymiaru- formatu zgodnie z PN-90/P-84530 – *Wyroby konfekcyjne. Składanie.*

### **7.1.4. Znakowanie**

Etykieta na opakowanie zbiorcze powinna zawierać co najmniej następujące informacje :

- 1.nazwę, adres i znak handlowy producenta,
2. nazwę wyrobu,
3. wielkość wyrobu,
4. rok i miesiąc produkcji,
5. ilość.

### **7.2. Przechowywanie**

Wyrób należy przechowywać w opakowaniach, w pomieszczeniach przewiewnych, suchych, pozbawionych obcych zapachów. Pomieszczenia powinny zabezpieczyć wyrób przed zawilgoceniem, poplamieniem, zabrudzeniem, zniszczeniem przez pleśń, bakterie i inne czynniki zewnętrzne, także przed bezpośrednim działaniem promieni słonecznych.

### **7.3. Transport**

Załadowanie, przewóz i wyładowanie powinny odbywać się w warunkach zabezpieczających przed zamoczeniem, zabrudzeniem, uszkodzeniami mechanicznymi i chemicznymi zgodnie z aktualnymi przepisami transportowymi.

## **8. BADANIA ODBIORCZE**

Badania odbiorcze należy przeprowadzić zgodnie z normą PN-92/P-84751 – *Wyroby dziewiarskie i pończosznice. Badania odbiorcze.*

Dokumentację partii ubrania uniwersalnego-ocieplacza w dostawie stanowi m.in. :

1. specyfikacja techniczna ST-PU-10/2017,
2. dokumentacja techniczno-technologiczna Wykonawcy,
3. wzór ubrania uniwersalnego-ocieplacza,
4. umowa zawarta pomiędzy Zamawiającym a Wykonawcą.

### **III. NADZÓR NAD WYROBEM**

## 1. WSTĘP

Ubranie na złą pogodę (kurtka ubrania na złą pogodę z podpinką, spodnie ubrania na złą pogodę) oraz ubranie uniwersalne-ocieplacz podlegają **ocenie zgodności** w oparciu o ustawę z dnia 17 listopada 2006 r. *o systemie oceny zgodności wyrobów przeznaczonych na potrzeby obronności i bezpieczeństwa państwa* (Dz.U. Nr 235, poz. 1700 późniejszymi zmianami) i zgodnie z rozporządzeniem Ministra Spraw Wewnętrznych i Administracji z dnia 29 sierpnia 2007 r. *w sprawie szczegółowego sposobu sprawowania nadzoru nad czynnościami związanymi z wyrobem wprowadzanym do użytku w komórkach i jednostkach organizacyjnych podległych lub nadzorowanych przez ministra właściwego do spraw wewnętrznych* (Dz.U. Nr 170, poz. 1201).

Zgodnie z rozporządzeniem Ministra Spraw Wewnętrznych z dnia 18 marca 2013 r. *w sprawie w sprawie przeprowadzania oceny zgodności wyrobów przeznaczonych na potrzeby bezpieczeństwa państwa oraz wykazu tych wyrobów* (Dz.U. z 2013 r. poz. 382 z późn.zm.) ubranie na złą pogodę (kurtka ubrania na złą pogodę z podpinką, spodnie ubrania na złą pogodę) oraz ubranie uniwersalne-ocieplacz (ubranie uniwersalne ocieplacz) podlegają **ocenie zgodności w trybie I**.

Organem sprawującym w imieniu Ministra Spraw Wewnętrznych i Administracji nadzór nad czynnościami związanymi z wyrobem wprowadzanym do użytku jest dyrektor Instytutu Technologii Bezpieczeństwa „Moratex” z Łodzi, zwany dalej „organem upoważnionym”, który w ramach sprawowanego nadzoru nad wyrobem realizuje czynności wynikające z § 5 rozporządzenia Ministra Spraw Wewnętrznych i Administracji z dnia 29 sierpnia 2007 r. *w sprawie szczegółowego sposobu sprawowania nadzoru nad czynnościami związanymi z wyrobem wprowadzanym do użytku w komórkach i jednostkach organizacyjnych podległych lub nadzorowanych przez ministra właściwego do spraw wewnętrznych*.

Wykonawca zobowiązany jest do przeprowadzenia oceny zgodności wyrobu ze specyfikacją techniczną zgodnie z ustawą z dnia 17 listopada 2006 r. *o systemie oceny zgodności wyrobów przeznaczonych na potrzeby obronności i bezpieczeństwa państwa*.

## 2. ZAKRES BADAŃ

Zakres badań laboratoryjnych niezbędnych do wykonania na zlecenie i koszt Wykonawcy w akredytowanym laboratorium badawczym, dla potwierdzenia zgodności wyrobu z wymaganiami, podano w tabeli 1.

Pozostałe wskaźniki techniczno-użytkowe materiałów nie ujętych w tabeli 1, a przedstawionych w tabelach 6 – 11 na stronach 18 – 23 oraz w tabelach 6 i 7 na stronach 35 i 36, dla których podano metody badań, powinny być sprawdzone przed rozpoczęciem produkcji ubrań (np. w laboratorium zakładowym, w akredytowanym laboratorium badawczym). Wykonawca zobowiązany jest przedstawić organowi upoważnionemu dokument z uzyskanymi wynikami badań (np. analizę, raport z badań, świadectwo).

Wyniki badań laboratoryjnych będą podlegały ocenie przez organ upoważniony.

W przypadku :

1. uzyskania negatywnego wyniku badań (niezgodności ze specyfikacją techniczną) lub ich braku
2. stwierdzenia, że otrzymane wyniki badań laboratoryjnych nie dotyczą materiałów, z których wykonano przedmiot zamówienia
3. zaistnienia przesłanek świadczących o złej jakości materiałów

organ upoważniony ma prawo pobrać próbki materiałów i zlecić wykonanie badań laboratoryjnych na koszt Wykonawcy.

**Tabela 1**

<i>Lp.</i>	<i>Wskaźnik</i>	<i>Jednostka</i>	<i>Wartość</i>	<i>Metoda badań</i>
<b>Laminat</b>				
1	Siła zrywająca - osnowa - wątek	N	nie mniej niż 600 600	PN-EN ISO 13934-1:2002
2	Zmiana wymiarów po praniu temp. 40 <sup>o</sup> C i suszeniu - osnowa - wątek	%	nie powinna przekraczać  ± 2 ± 2	PN-EN 5077:2008
3	Wodoszczelność ( $W_p$ )	Pa	powyżej	PN – EN 20811 : 1997 PN-EN 343 : 2008
	a) po 10 praniach wodnych		80 000	PN-EN ISO 6330
	b) po 5 czyszczeniach chemicznych		80 000	PN-EN ISO 3175-2:2010
	c) po ścieraniu		80 000	PN-EN 530: 2011
	d) po wielokrotnym zginaniu liczba cykli 9 000		80 000	PN-EN ISO 7854: 1997
	e) po oddziaływaniu oleju i paliwa		20 000	PN-EN 343: 2008
4	Opór przenikania pary wodnej ( $R_{et}$ )	m <sup>2</sup> Pa/W	nie więcej niż 12	PN-EN 31092: 1998
5	Odporność na zwilżanie powierzchniowe	stopień	nie mniej niż 5	PN-EN 24920: 1997
6	Odporność wybarwień na :	stopień	nie mniej niż	
	a) światło sztuczne (tkanina)		5	PN-EN ISO 105-B02 : 2006 PN- ISO 105-C06 : 1996
	b) pranie w temp. 40°C zmiana barwy zabrudzenie bieli		4 4	
	c) tarcie suche (tkanina) zabrudzenie bieli		kolor czarny : 3-4 inne kolory : 4	PN-EN ISO 105-X12 : 2005
	d) tarcie mokre (tkanina) zabrudzenie bieli		kolor czarny : 3-4 inne kolory : 4	PN-EN ISO 105-X12 : 2005
	e) wodę		4	PN-EN ISO 105-E01:2013
<b>Szwy uszczelnione taśmą uszczelniającą</b>				
1	Wodoszczelność ( $W_p$ )	Pa	powyżej	PN – EN 20811 : 1997 PN-EN 343 : 2008
	a) po 10 praniach wodnych		20 000	PN-EN ISO 6330



<b>Lp.</b>	<b>Wskaźnik</b>	<b>Jednostka</b>	<b>Wartość</b>	<b>Metoda badań</b>
	b) po 5 czyszczeniach chemicznych		20 000	PN-EN ISO 3175-2:2010
	c) po ścieraniu		20 000	PN-EN 530: 2011
	d) po wielokrotnym zginaniu liczba cykli 9 000		20 000	PN-EN ISO 7854: 1997
	e) po oddziaływaniu oleju i paliwa		20 000	PN-EN 343: 2008
<b>Dzianina typu „Polar” na ocieplacz</b>				
1	Masa powierzchniowa	g/m <sup>2</sup>	spodnie 280 ± 10% bluza 350 ± 10%	PN-P-04613 :1997
2	Wytrzymałość na przebicie	daN	nie mniej niż 24	PN-79/P-04738
3	Odporność na pilling	stopień	nie mniej niż 4	PN-EN ISO 12945-1:2002

1) dopuszcza się wykonanie badań według znowelizowanych norm lub innych procedur badawczych, o ile metodologia nie uległa zmianie

**IV. ARKUSZ EWIDENCJI WPROWADZONYCH ZMIAN**

<b>Lp.</b>	<b>Data</b>	<b>Zmiana dotyczy (numer strony i ewentualna treść zmiany)</b>	<b>Akceptacja (data i podpis)</b>	<b>Uwagi</b>

Opracował : mgr inż. Barbara Witek



**ZASTĘPCA DYREKTORA**  
Biura Techniki i Zaopatrzenia  
Komandy Głównej Straży Granicznej  
  
**plik SG Dariusz TETERUK**

2017 - 04 - 28

.....  
(nazwa, adres, numer telefonu, nr faxu Wykonawcy)

**OFERTA**  
**NA CZĘŚĆ PIERWSZA ZAMÓWIENIA**

Ja (My), niżej podpisany (i).....

.....  
działając w imieniu i na rzecz

.....  
w odpowiedzi na ogłoszenie o przetargu nieograniczonym na realizację zamówienia pn.:  
„Dostawa kurtek wyjściowych w kolorze khaki, kurtek służbowych w kolorze granatowym, ubrań na złą pogodę z nadrukiem maskującym oraz ubrań uniwersalnych ocieplaczy” –  
sprawa nr 21/BF/BTiZ/17 – składam(y) niniejszą ofertę.

1. Oświadczamy, że zapoznaliśmy się z dokumentacją przetargową udostępnioną przez Zamawiającego i nie wnosimy do niej żadnych zastrzeżeń oraz że zamówienie będzie zrealizowane zgodnie ze wszystkimi wymaganiami Zamawiającego określonymi w Specyfikacji Istotnych Warunków Zamówienia, zwanej dalej SIWZ.

2. W ramach realizacji zamówienia oferujemy dostawę 450 kpl. kurtek wyjściowych w kolorze khaki w terminie do dnia<sup>1)</sup> ..... **za łączną cenę brutto<sup>2)</sup>**

wynoszącą ..... zł, słownie: .....

..... zł,

w tym obowiązujący podatek VAT, zgodnie z poniższą kalkulacją:

Lp.	Nazwa przedmiotu zamówienia	Liczba zamawianych kpl.	Cena jednostkowa brutto <sup>2),4)</sup> (zł)	Wartość brutto <sup>2)</sup> (zł) [kol. 03 x kol. 04]
01	02	03	04	05
<b>A. Zamówienie podstawowe</b>				
1.	<u>kurtka wyjściowa w kolorze khaki</u> spełniająca wymagania Zamawiającego określone w SIWZ	350		
<b>B. Zamówienie objęte prawem opcji</b>				
1.	<u>kurtka wyjściowa w kolorze khaki</u> spełniająca wymagania Zamawiającego określone w SIWZ	100		
Łączna cena brutto <sup>2),3)</sup> (zł)				

- 1) Maksymalny (dopuszczalny) termin realizacji dostawy (w zakresie podstawowym i w zakresie objętym opcją) został określony na **29.09.2017r.** Termin realizacji dostawy stanowi jedno z kryteriów oceny ofert.
- 2) **Cenę brutto wpisują wyłącznie Wykonawcy krajowi. Wykonawcy spoza terytorium RP zamiast ceny brutto wpisują cenę netto potwierdzając ten fakt pisemnie w niniejszym formularzu ofertowym.** W przypadku Wykonawców spoza wspólnego obszaru UE cena netto musi zawierać należne opłaty celne na warunkach DDP miejsca realizacji zamówienia, jak również inne opłaty związane z wprowadzeniem oferowanych produktów na terytorium RP. Wybór oferty Wykonawcy spoza terytorium RP będzie prowadził do powstania obowiązku podatkowego u Zamawiającego zgodnie z ustawą o podatku od towarów i usług (Dz.U. z 2011r. Nr 177 poz. 1054 z późn. zm.).
- 3) Łączna cena brutto podana w kolumnie (05) tabeli powyżej musi być równa łącznej cenie brutto podanej w punkcie 2 niniejszego formularza ofertowego;
- 4) Cena każdego z 450 kompletów kurtek objętych zamówieniem musi być taka sama.

3. Oświadczamy, że łączna cena za realizację zamówienia obejmuje wszystkie koszty związane z jego realizacją.
4. Potwierdzamy również, że wybór naszej oferty nie będzie prowadzić do powstania u Zamawiającego obowiązku podatkowego<sup>5)</sup>.

<sup>5)</sup> dotyczy wyłącznie Wykonawców krajowych

5. Na oferowane przez nas kurtki wyjściowe w kolorze khaki **udzielamy gwarancji na okres .....** **miesiący<sup>6)</sup>** licząc od daty ich wydania z magazynu do użytkowania.

<sup>6)</sup> Minimalny wymagany okres gwarancji na przedmiot zamówienia wynosi 24 miesiące licząc od daty jego wydania z magazynu do użytkowania

6. Przyjmujemy zasady płatności określone w projekcie umowy stanowiącym załącznik nr 3 do SIWZ.
7. Oświadczamy, że powierzemy<sup>7)</sup>/nie powierzemy<sup>7)</sup> niżej wymienionym podwykonawcom wykonanie niżej wskazanych części zamówienia:

Lp.	Firma (nazwa) podwykonawcy <sup>8)</sup>	Część (zakres) zamówienia <sup>8)</sup>

<sup>7)</sup> niepotrzebne skreślić

<sup>8)</sup> należy wypełnić wyłącznie w sytuacji, gdy Wykonawca zamierza powierzyć podwykonawcy(om/) do realizacji określoną część (zakres) zamówienia.

8. Wskazuję poniżej nazwę, numer, zakres informacji do wykorzystania oraz datę wszczęcia odrębnego postępowania prowadzonego przez zamawiającego, w którym złożyliśmy JEDZ zawierający nadal aktualne informacje do wykorzystania w niniejszym postępowaniu<sup>9)</sup>:

Nazwa postępowania	Numer postępowania	Data wszczęcia postępowania	Informacje do wykorzystania

<sup>9)</sup> należy wypełnić wyłącznie w sytuacji, gdy Wykonawca przewiduje wykorzystanie przez Zamawiającego informacji zawartych w „JEDZ” złożonym do Zamawiającego w odrębnym postępowaniu

9. Zobowiązujemy się do przeprowadzenia badań odbiorczych zgodnie z obowiązującą normą lub procedurą badań odbiorczych obowiązującą u producenta.
10. Oświadczamy, że zaoferowany przez nas przedmiot umundurowania będzie wykonany zgodnie z przedstawionym wzorem przedmiotu zamówienia stanowiącym załącznik do niniejszej oferty i zostanie wyprodukowany z materiałów, na które przedłożymy dokumenty potwierdzające spełnienie wymagań zawartych w SIWZ.
11. W przypadku stwierdzenia jakichkolwiek błędów i nieprawidłowości przy dokonywaniu oceny wzoru przedmiotu zamówienia w kryterium jakości (tj. w trzecim etapie oceny) zobowiązujemy się do wyeliminowania tych błędów i nieprawidłowości w trakcie realizacji zamówienia.

12. Potwierdzamy, że sposób pakowania przedmiotu zamówienia będzie zgodny ze wskazaniami określonymi przez Zamawiającego w SIWZ.
13. Oświadczamy, że oferta zawiera<sup>7),10)</sup>/nie zawiera<sup>7)</sup> informacji stanowiących tajemnicę przedsiębiorstwa w rozumieniu przepisów o zwalczaniu nieuczciwej konkurencji. Informacje takie zawarte są w następujących dokumentach: .....
- .....  
znajdujących się na stronach .....
- ..... oferty.

7) niepotrzebne skreślić

10) Wykonawca, który zastrzegł informacje jako stanowiące tajemnicę przedsiębiorstwa zobowiązany jest wykazać, że zastrzeżone przez niego informacje stanowią tajemnicę przedsiębiorstwa w rozumieniu przepisów o zwalczaniu nieuczciwej konkurencji

14. Uważamy się za związanych niniejszą ofertą przez okres 60 dni licząc od dnia, w którym upływa termin składania ofert.
15. Na potwierdzenie powyższego wnieśliśmy wadium w wysokości 1.500, 00 zł (słownie: jeden tysiąc pięćset zł) i jesteśmy świadomi zasad jego zwrotu lub zatrzymania przez Zamawiającego.
16. W razie wybrania naszej oferty zobowiązujemy się do podpisania umowy w miejscu i w terminie określonym przez Zamawiającego.
17. Załącznikami do niniejszego formularza są:
- 1) .....
  - 2) .....
  - 3) .....
  - 4) .....

....., dn. ....

.....  
(pieczętka i podpis upoważnionego przedstawiciela Wykonawcy)

.....  
(nazwa, adres, numer telefonu, nr faxu Wykonawcy)

**OFERTA**  
**NA CZĘŚĆ DRUGĄ ZAMÓWIENIA**

Ja (My), niżej podpisany (i).....

.....  
działając w imieniu i na rzecz

.....  
w odpowiedzi na ogłoszenie o przetargu nieograniczonym na realizację zamówienia pn.:  
„Dostawa kurtek wyjściowych w kolorze khaki, kurtek służbowych w kolorze granatowym, ubrań na złą pogodę z nadrukiem maskującym oraz ubrań uniwersalnych ocieplaczy” – sprawa nr 21/BF/BTiZ/17 – składam(y) niniejszą ofertę.

1. Oświadczamy, że zapoznaliśmy się z dokumentacją przetargową udostępnioną przez Zamawiającego i nie wnosimy do niej żadnych zastrzeżeń oraz że zamówienie będzie zrealizowane zgodnie ze wszystkimi wymaganiami Zamawiającego określonymi w Specyfikacji Istotnych Warunków Zamówienia, zwanej dalej SIWZ.

2. W ramach realizacji zamówienia oferujemy dostawę 100 kpl. kurtek służbowych w kolorze granatowym w terminie do dnia<sup>1)</sup> ..... **za łączną cenę brutto**<sup>2)</sup>

wynoszącą ..... zł, słownie: .....

..... zł,

w tym obowiązujący podatek VAT.

1) Maksymalny (dopuszczalny) termin realizacji dostawy został określony przez Zamawiającego na 20.10.2017r. Termin realizacji dostawy stanowi jedno z kryteriów oceny ofert.

2) Cenę brutto wpisują wyłącznie Wykonawcy krajowi. Wykonawcy spoza terytorium RP zamiast ceny brutto wpisują cenę netto potwierdzając ten fakt pisemnie w niniejszym formularzu ofertowym. W przypadku Wykonawców spoza wspólnego obszaru UE cena netto musi zawierać należne opłaty celne na warunkach DDP miejsca realizacji zamówienia, jak również inne opłaty związane z wprowadzeniem oferowanych produktów na terytorium RP. Wybór oferty Wykonawcy spoza terytorium RP będzie prowadził do powstania obowiązku podatkowego u Zamawiającego zgodnie z ustawą o podatku od towarów i usług (Dz.U. z 2011r. Nr 177 poz. 1054 z późn. zm.).

3. Oświadczamy, że łączna cena za realizację zamówienia obejmuje wszystkie koszty związane z jego realizacją.

4. Potwierdzamy również, że wybór naszej oferty nie będzie prowadzić do powstania u Zamawiającego obowiązku podatkowego<sup>3)</sup>.

3) dotyczy wyłącznie Wykonawców krajowych

5. Na oferowane przez nas kurtki służbowe w kolorze granatowym **udzielamy gwarancji na okres** ..... **miesiący**<sup>4)</sup> licząc od daty ich wydania z magazynu do użytkowania.

4) Minimalny wymagany okres gwarancji na przedmiot zamówienia wynosi 24 miesiące licząc od daty jego wydania z magazynu do użytkowania

6. Przyjmujemy zasady płatności określone w projekcie umowy stanowiącym załącznik 3a do SIWZ.
7. Oświadczamy, że powierzmy<sup>5)</sup>/nie powierzmy<sup>5)</sup> niżej wymienionym podwykonawcom wykonanie niżej wskazanych części zamówienia:

Lp.	Firma (nazwa) podwykonawcy <sup>6)</sup>	Część (zakres) zamówienia <sup>6)</sup>

5) niepotrzebne skreślić

6) należy wypełnić wyłącznie w sytuacji, gdy Wykonawca zamierza powierzyć podwykonawcy(om/) do realizacji określoną część (zakres) zamówienia.

8. Wskazuję poniżej nazwę, numer, zakres informacji do wykorzystania oraz datę wszczęcia odrębnego postępowania prowadzonego przez zamawiającego, w którym złożyliśmy JEDZ zawierający nadal aktualne informacje do wykorzystania w niniejszym postępowaniu<sup>7)</sup>:

Nazwa postępowania	Numer postępowania	Data wszczęcia postępowania	Informacje do wykorzystania

7) należy wypełnić wyłącznie w sytuacji, gdy Wykonawca przewiduje wykorzystanie przez Zamawiającego informacji zawartych w „JEDZ” złożonym do Zamawiającego w odrębnym postępowaniu

9. Zobowiązujemy się do przeprowadzenia badań odbiorczych zgodnie z obowiązującą normą lub procedurą badań odbiorczych obowiązującą u producenta.
10. Oświadczamy, że zaoferowany przez nas przedmiot umundurowania będzie wykonany zgodnie z przedstawionym wzorem przedmiotu zamówienia stanowiącym załącznik do niniejszej oferty i zostanie wyprodukowany z materiałów, na które przedłożymy dokumenty potwierdzające spełnienie wymagań zawartych w SIWZ.
11. W przypadku stwierdzenia jakichkolwiek błędów i nieprawidłowości przy dokonywaniu oceny wzoru przedmiotu zamówienia w kryterium jakość (tj. w trzecim etapie oceny) zobowiązujemy się do wyeliminowania tych błędów i nieprawidłowości w trakcie realizacji zamówienia.
12. Potwierdzamy, że sposób pakowania przedmiotu zamówienia będzie zgodny ze wskazaniami określonymi przez Zamawiającego w SIWZ.
13. Oświadczamy, że oferta zawiera<sup>5),8)</sup>/nie zawiera<sup>5)</sup> informacji stanowiących tajemnicę przedsiębiorstwa w rozumieniu przepisów o zwalczaniu nieuczciwej konkurencji. Informacje takie zawarte są w następujących dokumentach: .....

znajdujących się na stronach .....  
..... oferty.

5) niepotrzebne skreślić

8) Wykonawca, który zastrzegł informacje jako stanowiące tajemnicę przedsiębiorstwa zobowiązany jest wykazać, że zastrzeżone przez niego informacje stanowią tajemnicę przedsiębiorstwa w rozumieniu przepisów o zwalczaniu nieuczciwej konkurencji

14. Uważamy się za związanych niniejszą ofertą przez okres 60 dni licząc od dnia, w którym upływa termin składania ofert.
15. Na potwierdzenie powyższego wnieśliśmy wadium w wysokości 1 000, 00 zł (słownie: jeden tysiąc zł) i jesteśmy świadomi zasad jego zwrotu lub zatrzymania przez Zamawiającego.
16. W razie wybrania naszej oferty zobowiązujemy się do podpisania umowy w miejscu i w terminie określonym przez Zamawiającego.
17. Załącznikami do niniejszego formularza są:
  - 1) .....
  - 2) .....
  - 3) .....
  - 4) .....

....., dn. ....

.....  
(pieczęćka i podpis upoważnionego przedstawiciela Wykonawcy)



.....  
(nazwa, adres, numer telefonu, nr faxu Wykonawcy)

**OFERTA**  
**NA CZĘŚĆ TRZECIA ZAMÓWIENIA**

Ja (My), niżej podpisany (i).....

.....  
działając w imieniu i na rzecz .....

w odpowiedzi na ogłoszenie o przetargu nieograniczonym na realizacją zamówienia pn.: „Dostawa kurtek wyjściowych w kolorze khaki, kurtek służbowych w kolorze granatowym, ubrań na złą pogodę z nadrukiem maskującym oraz ubrań uniwersalnych ocieplaczy” – sprawa nr 21/BF/BTiZ/17 – składam(y) niniejszą ofertę.

1. Oświadczamy, że zapoznaliśmy się z dokumentacją przetargową udostępnioną przez Zamawiającego i nie wnosimy do niej żadnych zastrzeżeń oraz że zamówienie będzie zrealizowane zgodnie ze wszystkimi wymaganiami Zamawiającego określonymi w Specyfikacji Istotnych Warunków Zamówienia, zwanej dalej SIWZ.

2. W ramach realizacji zamówienia oferujemy dostawę 5 900 kpl. ubrań na złą pogodę z nadrukiem maskującym oraz 5 900 kpl. ubrań uniwersalnych ocieplaczy

**w terminie do dnia<sup>1)</sup> .....** **za łączną cenę brutto<sup>2)</sup>**  
wynoszącą ..... zł, słownie: .....

..... zł,

w tym obowiązujący podatek VAT, zgodnie z poniższą kalkulacją:

Lp.	Nazwa przedmiotu zamówienia	Liczba zamawianych kpl.	Cena jednostkowa brutto <sup>2),4)</sup> (zł)	Wartość brutto <sup>2)</sup> (zł) [kol. 03 x kol. 04]
01	02	03	04	05
<b>A. Zamówienie podstawowe</b>				
1.	<u>ubrania na złą pogodę z nadrukiem maskującym spełniające wymagania Zamawiającego określone w SIWZ</u>	3200		
2.	<u>ubrania uniwersalne ocieplacze spełniające wymagania Zamawiającego określone w SIWZ</u>	3200		
<b>Cena brutto<sup>2)</sup> za zamówienie podstawowe</b>				
<b>B. Zamówienie objęte prawem opcji</b>				
1.	<u>ubrania na złą pogodę z nadrukiem maskującym spełniające wymagania Zamawiającego określone w SIWZ</u>	2700		
2.	<u>ubrania uniwersalne ocieplacze spełniające wymagania Zamawiającego określone w SIWZ</u>	2700		
<b>Cena brutto<sup>2)</sup> za zamówienie opcjonalne</b>				
<b>Łączna cena brutto<sup>2),3)</sup> za zamówienie podstawowe i opcjonalne (zł)</b>				

1) Maksymalny (dopuszczalny) termin realizacji dostawy (w zakresie podstawowym i w zakresie objętym opcją) został określony na **24.11.2017r.** Termin realizacji dostawy stanowi jedno z kryteriów oceny ofert.

2) **Cenę brutto wpisują wyłącznie Wykonawcy krajowi. Wykonawcy spoza terytorium RP zamiast ceny brutto wpisują cenę netto potwierdzając ten fakt pisemnie w niniejszym formularzu ofertowym. W przypadku Wykonawców spoza wspólnego obszaru UE cena netto musi zawierać należne opłaty celne na warunkach DDP miejsca realizacji zamówienia, jak również inne opłaty związane z wprowadzeniem oferowanych produktów na terytorium RP. Wybór oferty Wykonawcy spoza terytorium RP będzie prowadził do powstania obowiązku podatkowego u Zamawiającego zgodnie z ustawą o podatku od towarów i usług (Dz.U. z 2011r. Nr 177 poz. 1054 z późn. zm.).**

3) Łączna cena brutto za zamówienie podstawowe i opcję podana w kolumnie (05) tabeli powyżej musi być równa łącznej cenie brutto podanej w punkcie 2 niniejszego formularza ofertowego;

4) Cena jednostkowa 1 kpl. ubrania na złą pogodę w zamówieniu podstawowym musi być równa cenie jednostkowej 1 kpl. ubrania na złą pogodę w zamówieniu opcjonalnym, a cena jednostkowa 1 kpl. ubrania uniwersalnego ocieplacza w zamówieniu podstawowym musi być równa cenie jednostkowej 1 kpl. ubrania uniwersalnego ocieplacza w zamówieniu opcjonalnym.

3. Oświadczamy, że łączna cena za realizację zamówienia obejmuje wszystkie koszty związane z jego realizacją.
4. Potwierdzamy również, że wybór naszej oferty nie będzie prowadzić do powstania u Zamawiającego obowiązku podatkowego<sup>5)</sup>.

<sup>5)</sup> dotyczy wyłącznie Wykonawców krajowych

5. Na oferowane przez nas ubrania na złą pogodę z nadrukiem maskującym wraz z ubraniami uniwersalnymi-ocieplaczami udzielamy gwarancji na okres ..... miesięcy<sup>6)</sup> licząc od daty ich wydania z magazynu do użytkowania.

<sup>6)</sup> Minimalny wymagany okres gwarancji na przedmiot zamówienia wynosi 24 miesiące licząc od daty jego wydania z magazynu do użytkowania

6. Przyjmujemy zasady płatności określone w projekcie umowy stanowiącym załącznik nr 3b do SIWZ.
7. Oświadczamy, że powierzymy<sup>7)</sup>/nie powierzymy<sup>7)</sup> niżej wymienionym podwykonawcom wykonanie niżej wskazanych części zamówienia:

Lp.	Firma (nazwa) podwykonawcy <sup>8)</sup>	Część (zakres) zamówienia <sup>8)</sup>

<sup>7)</sup> niepotrzebne skreślić

<sup>8)</sup> należy wypełnić wyłącznie w sytuacji, gdy Wykonawca zamierza powierzyć podwykonawcy(om/) do realizacji określoną część (zakres) zamówienia.

8. Wskazuję poniżej nazwę, numer, zakres informacji do wykorzystania oraz datę wszczęcia odrębnego postępowania prowadzonego przez zamawiającego, w którym złożyliśmy JEDZ zawierający nadal aktualne informacje do wykorzystania w niniejszym postępowaniu<sup>9)</sup>:

Nazwa postępowania	Numer postępowania	Data wszczęcia postępowania	Informacje do wykorzystania

<sup>9)</sup> należy wypełnić wyłącznie w sytuacji, gdy Wykonawca przewiduje wykorzystanie przez Zamawiającego informacji zawartych w „JEDZ” złożonym do Zamawiającego w odrębnym postępowaniu

9. Zobowiązujemy się do przeprowadzenia badań odbiorczych zgodnie z obowiązującą normą lub procedurą badań odbiorczych obowiązującą u producenta.
10. Oświadczamy, że zaoferowany przez nas przedmiot umundurowania będzie wykonany zgodnie z przedstawionym wzorem przedmiotu zamówienia stanowiącym załącznik do niniejszej oferty i zostanie wyprodukowany z materiałów, na które przedłożymy dokumenty potwierdzające spełnienie wymagań zawartych w SIWZ.
11. W przypadku stwierdzenia jakichkolwiek błędów i nieprawidłowości przy dokonywaniu oceny wzoru przedmiotu zamówienia w kryterium jakość (tj. w trzecim etapie oceny) zobowiązujemy się do wyeliminowania tych błędów i nieprawidłowości w trakcie realizacji zamówienia.

12. Potwierdzamy, że sposób pakowania przedmiotu zamówienia będzie zgodny ze wskazaniami określonymi przez Zamawiającego w SIWZ.
13. Oświadczamy, że oferta zawiera<sup>7)</sup>,<sup>10)</sup>/nie zawiera<sup>7)</sup> informacji stanowiących tajemnicę przedsiębiorstwa w rozumieniu przepisów o zwalczaniu nieuczciwej konkurencji. Informacje takie zawarte są w następujących dokumentach: .....
- .....  
znajdujących się na stronach .....
- ..... oferty.

7) niepotrzebne skreślić

10) Wykonawca, który zastrzegł informacje jako stanowiące tajemnicę przedsiębiorstwa zobowiązany jest wykazać, że zastrzeżone przez niego informacje stanowią tajemnicę przedsiębiorstwa w rozumieniu przepisów o zwalczaniu nieuczciwej konkurencji

14. Uważamy się za związanych niniejszą ofertą przez okres 60 dni licząc od dnia, w którym upływa termin składania ofert.
15. Na potwierdzenie powyższego wnieśliśmy wadium w wysokości 86.000, 00 zł (słownie: osiemdziesiąt sześć tysięcy zł) i jesteśmy świadomi zasad jego zwrotu lub zatrzymania przez Zamawiającego.
16. W razie wybrania naszej oferty zobowiązujemy się do podpisania umowy w miejscu i w terminie określonym przez Zamawiającego.
17. Załącznikami do niniejszego formularza są:
- 1) .....
  - 2) .....
  - 3) .....
  - 4) .....

....., dn. ....

.....  
(pieczęć i podpis upoważnionego przedstawiciela Wykonawcy)

UMOWA NR ...../BF/BTiZ/17

zawarta w dniu..... w Warszawie pomiędzy:

**Komendantem Głównym Straży Granicznej**

z siedzibą w Warszawie przy Al. Niepodległości 100,  
reprezentowanym przez:

.....  
zwanym dalej „Zamawiającym”

oraz przy kontrasygnacie:

.....  
.....

a:

.....  
.....

reprezentowane przez:

.....

zwanego w dalszej treści umowy „Wykonawcą”

po przeprowadzeniu postępowania o udzielenie zamówienia publicznego w trybie przetargu nieograniczonego, nr sprawy ..... na podstawie ustawy z dnia 29 stycznia 2004 r. Prawo zamówień publicznych (tekst jednolity: Dz.U. z 2015 roku poz. 2164 z późn. zm.) o następującej treści:

**PRZEDMIOT UMOWY**

§ 1

1. Przedmiotem niniejszej Umowy jest dostawa ....., zwanych w dalszej treści umowy „**przedmiotem umowy**”, wykonanych zgodnie z wcześniej przedstawionym wzorem stanowiącym załącznik do oferty przetargowej, spełniającym wymagania określone w załączniku nr 1 do niniejszej umowy i ofertą Wykonawcy.
2. Zamawiający przewiduje w ramach niniejszej umowy możliwość skorzystania z prawa opcji.
3. Zakres rzeczowy umowy obejmuje dostawy:
  - 1) **podstawową** (gwarantowaną) przedmiotu umowy w ilości ..... i wg specyfikacji zamówienia wyszczególnionej w załączniku nr 2 do umowy
  - 2) **opcjonalną** przedmiotu umowy w ilości maksymalnej do .....
4. Przedmiot umowy wykonany w ramach prawa opcji będzie tożsamy z przedmiotem wykonanym w ramach zamówienia podstawowego (gwarantowanego).
5. Wykonawca dostarczy przedmiot umowy własnym transportem wraz z jego rozładunkiem, na własny koszt.
6. Sposób pakowania:.....
7. Sposób oznakowania:.....

## TERMIN REALIZACJI UMOWY

### § 2

1. Wykonawca zrealizuje dostawę przedmiotu umowy (podstawową i opcjonalną) jednorazowo do Centralnego Ośrodka Szkolenia Straży Granicznej, 75 -531 Koszalin, ul. Marszałka Józefa Piłsudskiego 92., w terminie .....
2. Zamawiający jest uprawniony do złożenia oświadczenia o skorzystaniu z prawa opcji w terminie do **30 dni kalendarzowych** od dnia podpisania umowy.
3. Wzór oświadczenia, o którym mowa w ust. 2, określa załącznik nr 3 do niniejszej umowy.
4. W oświadczeniu Zamawiający poda ostateczną ilość i rozmiary przedmiotu umowy zamawianego w ramach prawa opcji.
5. Dostawa przedmiotu umowy powinna być pisemnie awizowana przez Wykonawcę umowy odbiorcy wyszczególnionemu w ust. 1, od poniedziałku do piątku, z wyłączeniem dni ustawowo wolnych od pracy, najpóźniej 3 dni przed terminem dostawy.
6. Po zrealizowaniu dostawy przedmiotu umowy upoważnieni przedstawiciele Zamawiającego sporządzą w trzech egzemplarzach protokół przyjęcia – przekazania.
7. Wzór protokołu, o którym mowa w ust. 6, określa załącznik nr 4 do niniejszej umowy.
8. Dostawy mogą być realizowane od poniedziałku do piątku, z wyłączeniem dni ustawowo wolnych od pracy, w godzinach 9–15.

## REPREZENTACJA STRON W CELU REALIZACJI UMOWY

### § 3

1. Zamawiający upoważnia ..... (tel. ....) do konsultacji i kontroli w jego imieniu w zakresie przebiegu wykonania umowy przez Wykonawcę. Upoważnienie może być w każdym czasie cofnięte i udzielone innemu przedstawicielowi Zamawiającego, bez potrzeby sporządzania aneksu do umowy.
2. Wykonawca wyznaczy ze swojej strony przedstawiciela odpowiedzialnego za realizację umowy, o czym pisemnie poinformuje Zamawiającego. Upoważnienie może być w każdym czasie cofnięte i udzielone innemu przedstawicielowi Wykonawcy, bez potrzeby sporządzania aneksu do umowy.

## DOKUMENTY UMOWY

### § 4

1. Załącznikami do niniejszej umowy, stanowiącymi z nią integralną całość są następujące dokumenty:
  - 1) opis przedmiotu zamówienia,
  - 2) zamówienie,
  - 3) wzór oświadczenia o skorzystaniu z prawa opcji;
  - 4) wzór protokołu przyjęcia – przekazania,
  - 5) wzór deklaracji zgodności składanej przez Wykonawcę zgodnie z PN-EN ISO/IEC 17050-1,
  - 6) wzór protokołu odbioru technicznego/jakościowego.

2. W razie wystąpienia sprzeczności pomiędzy zapisami umowy z jej załącznikami, integralnie z nią związanymi, pierwszeństwo mają zapisy umowy.

## ZOBOWIĄZANIA WYKONAWCY ZWIĄZANE Z REALIZACJĄ UMOWY

### § 5

1. Wykonawca podczas wykonywania wszelkich czynności, związanych z realizacją niniejszej umowy, musi przestrzegać obowiązujących przepisów prawa.
2. Zamawiający zastrzega sobie prawo do:
  - 1) inspekcjonowania przez upoważnionych przedstawicieli Straży Granicznej warunków produkcji i dostaw dla Straży Granicznej,
  - 2) pobrania, w uzasadnionych przypadkach, przedmiotu umowy i surowców (materiałów) użytych do wykonania przedmiotu umowy do badań laboratoryjnych celem sprawdzenia wskaźników techniczno-użytkowych.
3. Koszty związane z ewentualnym dostarczeniem prób surowców (materiałów) i egzemplarzy przedmiotu umowy do badań oraz przeprowadzenia badań ponosi Wykonawca.
4. Wykonawca zgłosi pisemnie gotowość do dokonania kontroli jakościowej przedmiotu umowy, nie później niż na 7 dni przed planowanym terminem dostarczenia przedmiotu umowy. Koszty związane z kontrolą jakościową przedmiotu umowy włącznie z ewentualnymi kosztami dostarczenia prób przedmiotu umowy lub surowców (materiałów) do badań oraz przeprowadzenia badań ponosi Wykonawca.
5. Deklarację zgodności według PN-EN ISO/IEC 17050-1, podpisaną przez Wykonawcę lub jego upoważnionego przedstawiciela, o której mowa w § 4 ust. 1 pkt 5, poprzedzoną odpowiednimi badaniami, Wykonawca przekaze upoważnionym przedstawicielom Straży Granicznej przed dokonaniem kontroli jakościowej przedmiotu umowy.
6. Wykonawca zobligowany jest do przedstawienia przedstawicielom Straży Granicznej dokonującym kontroli jakościowej przedmiotu umowy następujących dokumentów:
  - 1) o źródłach zakupu podstawowych surowców (materiałów) użytych do wykonania przedmiotu umowy,
  - 2) potwierdzających, iż przedmiot umowy oraz (\*) użyte do wykonania przedmiotu umowy surowce (materiały), takie jak: ..... (\*\*), spełniają wymagania techniczno-użytkowe określone w opisie ujętym w załączniku nr 1 do umowy.
7. Wzór deklaracji zgodności, o której mowa w ust. 5, określa załącznik nr 5 do niniejszej umowy.
8. Z czynności opisanych w ust. 5 i 6, tj. przeprowadzenia udokumentowanej kontroli jakościowej przedmiotu umowy, z udziałem przedstawicieli Zamawiającego sporządza się w trzech egzemplarzach protokół odbioru technicznego/jakościowego, z którego kopię egz. nr 3 Wykonawca przekaze w dniu dostawy przedmiotu umowy odbiorcy wyszczególnionemu w § 2 ust. 1.
9. Wzór protokołu, o którym mowa w ust. 8, określa załącznik nr 6 do niniejszej umowy.
10. Ilekroć w dokumentacji przetargowej jest mowa o obowiązkach Wykonawcy, Wykonawca mocą niniejszej umowy przyjmuje je do wykonania.
11. Pozostałe zobowiązania Wykonawcy, wynikające z realizacji przedmiotu umowy, zawarto w opisie ujętym w załączniku nr 1 do umowy.

## WARUNKI GWARANCJI

### § 6

1. Wykonawca udziela Zamawiającemu na przedmiot umowy gwarancji na okres .... **miesiące** od momentu rozpoczęcia użytkowania przedmiotu umowy, za który uważa się moment wydania przedmiotu umowy z magazynu Zamawiającego do użytkowania. W przypadku stwierdzenia jakichkolwiek wad uniemożliwiających prawidłowe jego wykorzystanie, Wykonawca zobowiązany będzie do ich naprawy w terminie 14 dni od momentu otrzymania zawiadomienia od Zamawiającego, poprzez usunięcie powstałych usterek lub dostarczenie odpowiedniej ilości nowej partii przedmiotu niniejszej umowy.
2. O wadzie przedmiotu Zamawiający zawiadamia Wykonawcę bezpośrednio lub za pośrednictwem przedstawiciela jednostki organizacyjnej Straży Granicznej, użytkującej wyroby objęte gwarancją, w celu realizacji przysługujących z tego tytułu uprawnień. Formę zawiadomienia stanowi „Protokół reklamacji” wykonany przez Zamawiającego lub jego reprezentanta przekazany Wykonawcy niezwłocznie po ujawnieniu wady.
3. Okres przechowywania przedmiotu niniejszej umowy w magazynie wynosi maksymalnie 5 lat.
4. Okres gwarancji przestaje obowiązywać w przypadku wydania przedmiotu umowy do użytkowania po upływie terminu okresu przechowywania określonego w ust. 3.

## WYNAGRODZENIE

### § 7

1. Strony ustalają:
  - 1) maksymalną wartość przedmiotu umowy, uwzględniając planowaną maksymalną ilość przedmiotu umowy w ramach prawo opcji, na łączną kwotę ..... zł (słownie: ..... ) w tym obowiązujący podatek VAT.
  - 2) gwarantowaną wartość wynagrodzenia za przedmiot umowy w zakresie zamówienia podstawowego, o którym mowa w § 1 ust. 3 pkt 1 niniejszej umowy w kwocie **brutto**: ..... zł (słownie:..... ) w tym obowiązujący podatek VAT.
2. Ceny jednostkowe ..... są takie same. W przypadku skorzystania przez Zamawiającego z prawa opcji, ceny jednostkowe pozostają takie same.
3. Wartość przedmiotu umowy obejmuje wszystkie składniki, łącznie z wszelkimi kosztami poniesionymi przez Wykonawcę.

## ZAPŁATA WYNAGRODZENIA

### § 8

1. Zamawiający zapłaci Wykonawcy gwarantowaną wartość wynagrodzenia, określoną w § 7 ust. 1 pkt 2, powiększoną o wartość przedmiotu umowy zamówionego na podstawie oświadczenia o skorzystaniu z prawa opcji, jednak nie więcej niż kwota określona w § 7 ust. 1 pkt 1 niniejszej umowy, na rachunek bankowy Wykonawcy po dostawie i odebraniu całości przedmiotu umowy bez zastrzeżeń, w terminie 21 dni od daty otrzymania faktury. Wynagrodzenie Wykonawcy obejmuje podatek VAT.
2. Wystawienie faktury nastąpi po wykonaniu dostawy, potwierdzonej przez upoważnionych przedstawicieli Zamawiającego, w formie podpisanego protokołu przyjęcia - przekazania przedmiotu umowy i protokołu odbioru technicznego/jakościowego.

3. Warunkiem zapłaty za dostarczony przedmiot umowy jest otrzymanie przez Zamawiającego od Wykonawcy następujących dokumentów:
  - 1) oryginału i jednej kopii faktury;
  - 2) protokołu odbioru technicznego/jakościowego (egz. nr 1 - podpisanego przez upoważnionych przedstawicieli Wykonawcy i Zamawiającego);
  - 3) deklaracji zgodności według PN-EN ISO/IEC 17050-1 podpisaną przez Wykonawcę lub jego upoważnionego przedstawiciela.
4. Brak któregokolwiek z dokumentów określonych w ust. 3 lub ich błędne wypełnienie spowoduje wstrzymanie zapłaty do czasu uzupełnienia lub wyjaśnienia. W takim przypadku termin płatności, określony w ust. 1, liczy się od dnia dostarczenia wszystkich prawidłowo wypełnionych dokumentów.
5. Za datę zapłaty przyjmuje się datę obciążenia rachunku Zamawiającego.
6. Wykonawca wystawi Zamawiającemu fakturę wskazując, jako płatnika:

**Komenda Główna Straży Granicznej**

**02-514 Warszawa**

**al. Niepodległości 100**

**NIP 521-29-21-032**

**REGON: 013008431**

## **KARY UMOWNE I ROSZCZENIA ODSZKODOWAWCZE**

### **§ 9**

1. W przypadku nie dotrzymania przez Wykonawcę terminu dostawy przedmiotu umowy, o którym mowa w § 2 ust. 1 umowy, Zamawiającemu przysługuje za każdy dzień opóźnienia kara umowna w wysokości 0,2% sumy wartości wynagrodzenia brutto określonego w § 7 ust. 1 pkt 2 umowy i wartości opcji, z której skorzystał Zamawiający.
2. W przypadku niedotrzymania terminu naprawy, o którym mowa w § 6 ust. 1 umowy, Wykonawca zapłaci za każdy dzień opóźnienia karę umowną w wysokości 0,1% wartości brutto naprawianych przedmiotów umowy.
3. W przypadku odstąpienia od umowy z przyczyn leżących po stronie Wykonawcy, Wykonawca zapłaci na rzecz Zamawiającego karę umowną w wysokości 20 % sumy wartości wynagrodzenia brutto określonego w § 7 ust. 1 pkt 2 umowy i wartości opcji, z której skorzystał Zamawiający.
4. W przypadku nie dokonania potrącenia, o którym mowa w ust. 5, Wykonawca dokona zapłaty powstałych wierzytelności w terminie do 7 dni od dnia otrzymania od Zamawiającego noty obciążeniowej.
5. Wykonawca oświadcza, że wyraża zgodę na potrącenie w rozumieniu art. 498 i 499 Kodeksu cywilnego przez Zamawiającego powstałych wierzytelności w tym z tytułu kar umownych, z jakiegokolwiek należności Wykonawcy.  
Jednocześnie Wykonawca oświadcza, że powyższe nie zostało złożone pod wpływem błędu, ani nie jest obarczone jakąkolwiek wadą oświadczenia woli skutkującą jego nieważnością.
6. Zamawiający oświadcza, że w przypadku zaistnienia sytuacji, o których mowa w ust. 5, wystawi Wykonawcy notę w terminie 21 dni od dnia dokonania potrącenia zawierającą szczegółowe naliczenie wierzytelności w tym z tytułu kar umownych.
7. W przypadku nie usunięcia przez Wykonawcę wad i usterek stwierdzonych w okresie gwarancji lub rękojmi w terminie wskazanym w umowie, Zamawiający jest uprawniony do zlecenia ich usunięcia na koszt Wykonawcy innym podmiotom. W takim przypadku Zamawiający nie traci praw gwarancji i rękojmi.
8. Pobranie kar umownych nie pozbawia Zamawiającego prawa dochodzenia odszkodowania na zasadach ogólnych.
9. W przypadku gdy Zamawiający w związku z realizacją niniejszej umowy będzie zobowiązany do zapłaty podatku VAT bezpośrednio do Urzędu Skarbowego, podstawę naliczenia kar umownych stanowi ustalone w umowie wynagrodzenie Wykonawcy powiększone o podatek VAT, do którego zapłaty zobowiązany będzie Zamawiający.



## ODSTĄPIENIE OD UMOWY

### § 10

1. W razie niedotrzymania terminu realizacji umowy, określonego w § 2 ust. 1 umowy, Zamawiającemu przysługuje prawo odstąpienia od umowy w terminie do sześciu miesięcy od upływu terminu realizacji umowy i naliczenia kary umownej określonej w § 9 ust. 3.
2. Jeżeli Wykonawca wykona niniejszą umowę w sposób wadliwy lub sprzeczny z jej treścią, Zamawiający jest uprawniony do odstąpienia od niniejszej umowy w terminie do sześciu miesięcy od upływu terminu realizacji umowy i naliczenia w związku z tym kary umownej określonej w § 9 ust. 3.
3. W razie wystąpienia istotnej zmiany okoliczności powodującej, że wykonanie umowy nie leży w interesie publicznym lub dalsze wykonywanie umowy może zagrozić istotnemu interesowi bezpieczeństwa państwa lub bezpieczeństwu publicznemu, Zamawiający może odstąpić od umowy w terminie 30 dni od dnia powzięcia wiadomości o tych okolicznościach. W takim wypadku Wykonawca może żądać wynagrodzenia należnego z tytułu wykonania części umowy.
4. W przypadku postawienia Wykonawcy w stan likwidacji lub zajęcia jego majątku lub rozwiązania konsorcjum z woli jego uczestników, Zamawiający ma prawo odstąpić od umowy w terminie do sześciu miesięcy od powzięcia wiadomości o powyższych okolicznościach.
5. Przyjmuje się, że odstąpienie przez Zamawiającego od umowy z powodu rozwiązania konsorcjum z woli jego uczestników, jest odstąpieniem zawinionym przez Wykonawcę i skutkuje zastosowaniem kary umownej określonej w § 9 ust. 3.

## SIŁA WYŻSZA

### § 11

1. Strona nie jest odpowiedzialna za niewykonanie lub nienależyte wykonanie swoich zobowiązań, jeżeli niewykonanie zostało spowodowane wydarzeniem będącym poza jej kontrolą, oraz gdy w chwili zawarcia Umowy niemożliwe było przewidzenie zdarzenia i jego skutków, które wpłynęły na zdolność strony do wykonania Umowy, oraz gdy niemożliwe było uniknięcie samego wydarzenia lub przynajmniej jego skutków.
2. Za siłę wyższą nie uznaje się braku środków u Wykonawcy, nie dotrzymania zobowiązań przez jego kontrahentów oraz braku zezwoleń niezbędnych Wykonawcy dla wykonania Umowy, wydawanych przez dowolną władzę publiczną.
3. Strony zobowiązują się do wzajemnego powiadamiania się o zaistnieniu siły wyższej i dokonania stosownych ustaleń celem wyeliminowania możliwych skutków działania siły wyższej. Powiadomienie, o którym mowa w zdaniu poprzednim, należy dokonać pisemnie lub w inny dostępny sposób, niezwłocznie po fakcie wystąpienia siły wyższej, nie później jednak niż w ciągu 3 dni od jej zaistnienia. Na potwierdzenie zaistnienia siły wyższej strony umowy są zobowiązane przedstawić dowody.
4. W przypadku braku zawiadomienia zarówno o zaistnieniu jak i o ustaniu okoliczności siły wyższej, jak również nie przedstawienia dowodów, o których mowa w ust. 3, ustęp pierwszy niniejszego paragrafu nie ma zastosowania.

## ZMIANY POSTANOWIEŃ NINIEJSZEJ UMOWY

### § 12

1. Nie dopuszcza się zmian istotnych postanowień zawartej umowy w stosunku do treści oferty.
2. Wszelkie inne uzupełnienia oraz zmiany treści umowy wymagają formy pisemnej, pod rygorem nieważności.

## POSTANOWIENIA KOŃCOWE

### § 13

1. W sprawach nie unormowanych w niniejszej umowie mają zastosowanie przepisy Kodeksu cywilnego, ustawy Prawo zamówień publicznych oraz zapisy Specyfikacji Istotnych Warunków Zamówienia dotyczącej niniejszego przedmiotu umowy.
2. Ewentualne spory wynikłe na tle niniejszej umowy strony poddają pod rozstrzygnięcie sądu właściwego dla siedziby Zamawiającego.
3. Umowę sporządzono w czterech jednobrzmiących egzemplarzach, w tym trzy dla Zamawiającego i jeden dla Wykonawcy.

Załączników ..... na .... str.

Zał. nr 1 - opis przedmiotu zamówienia, na .... str.

Zał. nr 2 - zamówienie, na .... str.;

Zał. nr 3 - wzór oświadczenia o skorzystaniu z prawa opcji, na ...str.;

Zał. nr 4 - wzór protokołu przyjęcia – przekazania, na .... str.;

Zał. nr 5 - wzór deklaracji zgodności składanej przez Wykonawcę zgodnie z PN-EN ISO/IEC 17050-1, na .... str.;

Zał. nr 6 - wzór protokołu odbioru technicznego/jakościowego, na .... str.;

**ZAMAWIAJĄCY**

**WYKONAWCA**

Wykonano w 4 egzemplarzach:

Egz. nr 1 - BTiZ KGSG

Egz. nr 2 - Wykonawca

Egz. nr 3 - Biuro Finansów KGSG

Egz. nr 4 - Biuro Finansów KGSG

### **UWAGA:**

(\*) zapis tylko w przypadku, gdy Wykonawca przedstawił w złożonej ofercie dokument(y) potwierdzający(ce) spełnienie określonych wymagań dotyczących wyrobu gotowego.

(\*\*) W miejscu wykropkowanym umieszczonym w § 5 ust. 6 pkt 2 zostaną wpisane informacje dotyczące materiałów użytych do wykonania przedmiotu umowy (numer artykułu, certyfikatu albo nazwa handlowa), na które Wykonawca przedstawił dokumenty w złożonej ofercie.

## ZAMÓWIENIE

.....  
(nazwa przedmiotu umowy)

L.p.	Nazwa	Rozmiar	Ilość
1.			
Kod kreskowy:.....			
2.			
Kod kreskowy:.....			
3.			
Kod kreskowy:.....			

Egz. nr ....

**OŚWIADCZENIE  
O SKORZYSTANIU Z PRAWA OPCJI**

Zamawiający oświadcza, że zgodnie ..... umowy nr ..../BF/BTiZ/17  
z dnia ..... 2017 r.

korzysta z przysługującego mu prawa opcji w poniższym zakresie:

Lp.	Nazwa przedmiotu umowy	J.m.	Ilość	Cena jednostkowa .....(zł)	Wartość brutto (zł)	Uwagi
1	.....	.....	.....	.....	.....	.....

Załącznik ... na .... str. - zestawienie ilościowe wg. rozmiarów.

Wykonawca

Zamawiający

.....

.....

Wykonano w 4 egzemplarzach:

- Egz. nr 1 - BTiZ KGSG
- Egz. nr 2 - Wykonawca
- Egz. nr 3 - Biuro Finansów KGSG
- Egz. nr 4 - Biuro Finansów KGSG

## ZAMÓWIENIE

.....  
(nazwa przedmiotu umowy)

L.p.	Nazwa	Rozmiar	Ilość
1.			
Kod kreskowy:.....			
2.			
Kod kreskowy:.....			
3.			
Kod kreskowy:.....			

ZATWIERDZAM

Egz. nr .....

.....  
Dnia.....

**Protokół przyjęcia Nr .....**

Sporządzony w ..... dnia .....  
przez komisję w składzie:

1) przewodniczący: ..... 2) członkowie: a).....

b).....

która dokonała sprawdzenia i przyjęcia n/wym. materiałów, sprzętu przybyłych z (nazwa i adres):

.....  
w obecności przedstawiciela dostawcy: .....

Faktura Nr / ..... Umowa Nr / .....

z dnia: ..... z dnia: .....

Transport .....

(ilość, stacja załadowcza, data, itp.)

Za dowodem dostawy Nr ..... konwojowane przez Pana/nią.....

Ilość opakowań wg dokumentu ..... ilość faktyczna .....

Stan plomb, pieczęci, opakowań .....

Nazwisko i Imię odbierającego materiały, sprzęt od przewoźnika, dostawcy - .....

(w przypadku transportu własnego)

Lp. 1	Nazwa materiału, sprzętu Numer katalogowy 2	Jm. 3	Stan wg dokumentu		Stan faktyczny		Cena ewid. (zł) 8	Wartość (zł) 9	Dane o zaewid. 10
			ilość 4	kat. 5	ilość 6	kat. 7			
								0,00	
								0,00	
								0,00	
								0,00	

Ilość pozycji: ..... słownie .....

Orzeczenie (uwagi) komisji .....

Wyszczególnione materiały, sprzęt zgodne ze stanem faktycznym (rubryka 7 i 8)

przyjęto:

Podpis komisji:

Przewodniczący .....

.....  
(podpis magazyniera)

Członkowie .....

Wyk. w 3 egz.:

Egz. Nr 1 - Zamawiający

Egz. Nr 2 - Zamawiający (kopia dla Wykonawcy - do przekazania bezpośrednio przedstawicielowi Wykonawcy w dniu odbioru lub faksem)

Egz. Nr 3 - Odbiorca docelowy

**Załącznik nr 5**

do umowy nr .....BF/BTiZ/17

Egz. nr ...

**Deklaracja zgodności składana przez Wykonawcę (zgodnie z PN-EN ISO/IEC 17050-1)**

1. Nr.....
2. Nazwa wystawcy:.....  
Adres wystawcy.....  
.....

3. Przedmiot deklaracji.....  
.....

4. Przedmiot deklaracji opisany wyżej jest zgodny z wymaganiami następujących dokumentów:

Nr dokumentu	Tytuł	Wydanie/data wydania
5. ....	.....	.....
.....	.....	.....
.....	.....	.....

**Informacje dodatkowe**

6. ....  
.....  
.....

Podpisano w imieniu i z upoważnienia:

.....  
.....

(miejsce i data wystawienia)

7. ....  
(nazwisko, funkcja) (podpis lub jego równoważnik autoryzowany przez wystawcę)

Wyk. w 2 egz.:

Egz. nr 1 - Zamawiający

Egz. nr 2 - Wykonawca

**Załącznik nr 6**

do umowy nr ...../BF/BTiZ/17

Egz. nr ...

**PROTOKÓŁ ODBIORU TECHNICZNEGO/JAKOŚCIOWEGO\***

Miejsce dokonania odbioru:

.....

Data dokonania odbioru:

.....

Ze strony **Wykonawcy:**

.....

(nazwa i adres)

.....

(imię i nazwisko osoby upoważnionej)

Ze strony **Zamawiającego:**

.....

(nazwa i adres)

Komisja w składzie:

1.....

2.....

Zgodnie z ..... umowy nr ..... z dnia .....  
oraz

.....

.....

dokonano odbioru technicznego/jakościowego\* następujących przedmiotów:

Lp.	Nazwa przedmiotu	j.m.	Cena jednostk. brutto/netto*	Ilość			Uwagi
				przedstawiona do odbioru	przyjęta	odrzucona	

Wnioski (uwagi) komisji dokonującej odbioru:

.....

.....

.....

Podpisy:

1.....

2.....

(Członkowie komisji Zamawiającego)

.....  
(Przedstawiciel Wykonawcy)

Wyk. w 3 egz.:

Egz. nr 1 - Zamawiający

Egz. nr 2 - Wykonawca

Egz. nr 3 - Zamawiający

(kopię egz. nr 3, potwierdzoną za zgodność z oryginałem, Wykonawca przekazuje odbiorcy/om w dniu dostawy przedmiotu umowy).

\* niewłaściwe skreślić



PROJEKT

Egz. nr .....

UMOWA NR ...../BF/BTiZ/17

zawarta w dniu..... w Warszawie pomiędzy:

**Komendantem Głównym Straży Granicznej**

z siedzibą w Warszawie przy al. Niepodległości 100, reprezentowanym przez:

..... - .....

zwanym dalej „Zamawiającym”

oraz przy kontrasygnacie:

..... - .....

..... - .....

a

.....

.....

reprezentowaną przez:

..... - .....

zwanego w dalszej treści umowy „Wykonawcą”

po przeprowadzeniu postępowania o udzielenie zamówienia publicznego w trybie przetargu nieograniczonego, nr sprawy ..... na podstawie ustawy z dnia 29 stycznia 2004 r. Prawo zamówień publicznych (tekst jednolity: Dz.U. z 2015 roku poz. 2164 z późn. zm.) o następującej treści:

**PRZEDMIOT UMOWY**

§ 1

1. Przedmiotem niniejszej umowy jest dostawa ..... w ilości ....., zwanych w dalszej treści umowy „przedmiotem umowy”, zgodnie z wcześniej przedstawionym wzorem stanowiącym załącznik do oferty przetargowej – sprawa nr ....., spełniającym wymagania określone w Specyfikacji Technicznej Nr ST-PU-.../....., stanowiącej załącznik nr 1 do niniejszej umowy i ofertą Wykonawcy oraz według specyfikacji zamówienia wyszczególnionego w załączniku nr 2 do umowy.
2. Wykonawca dostarczy przedmiot umowy własnym transportem wraz z jego rozładunkiem, na własny koszt.
3. Sposób pakowania: .....
4. Sposób oznakowania: .....

## TERMIN REALIZACJI UMOWY

### § 2

1. Wykonawca zrealizuje dostawę przedmiotu umowy jednorazowo, do Centralnego Ośrodka Szkolenia Straży Granicznej, 75 -531 Koszalin, ul. Marszałka Józefa Piłsudskiego 92., w terminie .....
2. Wykonawca może rozpocząć dostawę przedmiotu umowy tylko po spełnieniu następujących warunków:
  - 1) uzyskania potwierdzenia przez organ sprawujący nadzór nad czynnościami związanymi z wyrobem wprowadzonym do użytku deklaracji zgodności w zakresie obronności i bezpieczeństwa (OiB), o której mowa w § 5 ust. 10,
  - 2) dokonania odbioru jakościowego, o którym mowa w § 5 ust. 11 i ust. 12.
3. Dostawa przedmiotu umowy do miejsca określonego w ust. 1 powinna być pisemnie awizowana przez Wykonawcę odbiorcy wyszczególnionemu w ust.1, od poniedziałku do piątku, z wyłączeniem dni ustawowo wolnych od pracy, najpóźniej 3 dni przed terminem dostawy.
4. Po zrealizowaniu dostawy przedmiotu umowy upoważnieni przedstawiciele Zamawiającego sporządzą w trzech egzemplarzach protokół przyjęcia – przekazania.
5. Wzór protokołu, o którym mowa w ust. 4, określa załącznik nr 3 do niniejszej umowy.
6. Dostawa może być realizowana od poniedziałku do piątku, z wyłączeniem dni ustawowo wolnych od pracy, w godzinach 9–15.

## REPREZENTACJA STRON W CELU REALIZACJI UMOWY

### § 3

1. Zamawiający upoważnia ..... (tel. ....) do konsultacji i kontroli w jego imieniu w zakresie przebiegu wykonania umowy przez Wykonawcę. Upoważnienie może być w każdym czasie cofnięte i udzielone innemu przedstawicielowi Zamawiającego, bez potrzeby sporządzania aneksu do umowy.
2. Wykonawca wyznaczy ze swojej strony przedstawiciela odpowiedzialnego za realizację umowy, o czym pisemnie poinformuje zamawiającego. Upoważnienie może być w każdym czasie cofnięte i udzielone innemu przedstawicielowi Wykonawcy, bez potrzeby sporządzania aneksu do umowy.
3. Organem sprawującym nadzór nad czynnościami związanymi z wyrobem wprowadzanym do użytku, będącym przedmiotem niniejszej umowy jest **Dyrektor Instytutu Technologii Bezpieczeństwa „MORATEX”** z siedzibą w Łodzi przy ul. M. Skłodowskiej-Curie 3, zwanym dalej „Organem upoważnionym”.

## DOKUMENTY UMOWY

### § 4

1. Załącznikami do niniejszej umowy, stanowiącymi z nią integralną całość są następujące dokumenty:
  - 1) Specyfikacja Techniczna Nr ST-PU-.../.....;
  - 2) zamówienie;
  - 3) wzór protokołu przyjęcia - przekazania;
  - 4) wzór deklaracji zgodności w zakresie obronności i bezpieczeństwa (O i B), składanej przez Wykonawcę;
  - 5) wzór protokołu odbioru technicznego/jakościowego.

2. W razie wystąpienia sprzeczności pomiędzy zapisami umowy z jej załącznikami, integralnie z nią związanymi, pierwszeństwo mają zapisy umowy.

## ZOBOWIĄZANIA WYKONAWCY ZWIĄZANE Z REALIZACJĄ UMOWY

### § 5

1. Wykonawca podczas wykonywania wszelkich czynności, związanych z realizacją niniejszej umowy, musi przestrzegać obowiązujących przepisów prawnych.
2. Wykonawca przeprowadzi, zgodnie z ustawą z dnia 17 listopada 2006 r. *o systemie oceny zgodności wyrobów przeznaczonych na potrzeby obronności i bezpieczeństwa państwa* (Dz. U. z 2006 r. Nr 235, poz. 1700 z późn. zm.) oraz rozporządzeniem Ministra Spraw Wewnętrznych z dnia 18 marca 2013 r. *w sprawie przeprowadzenia oceny zgodności wyrobów przeznaczonych na potrzeby bezpieczeństwa państwa oraz wykazu tych wyrobów* (Dz. U. z 2013 r. poz. 382) na własny koszt, **ocenę zgodności przedmiotu umowy w trybie I**, która powinna być potwierdzona przez Organ upoważniony.
3. W celu spełnienia wymagań określonych w ust. 2 Wykonawca zobowiązany jest do:
  - 1) przekazania dla Organu upoważnionego następujących dokumentów:
    - a) jednego egzemplarza umowy wraz z jej załącznikami,
    - b) pisemnego zgłoszenia, nie później niż w ciągu 5 dni roboczych od daty podpisania umowy, przedmiotu umowy do objęcia go nadzorem przez Organ upoważniony,
    - c) informacji o rozpoczęciu produkcji przedmiotu umowy, minimum z 7 dniowym wyprzedzeniem,
    - d) udostępnienia, na życzenie Organu upoważnionego wzoru przedmiotu umowy oraz dokumentów o źródłach zakupu podstawowych surowców (materiałów) użytych do wykonania przedmiotu umowy,
    - e) wykazania, że przedmiot umowy spełnia wymagania określone w Specyfikacji Technicznej Nr ST-PU-...../.....;
  - 2) wystawienia deklaracji zgodności w zakresie obronności i bezpieczeństwa (OiB) i potwierdzenia jej przez Organ upoważniony.
4. Wzór deklaracji zgodności, o której mowa w § 4 ust. 1 pkt 4, określa załącznik nr 4 do niniejszej umowy.
5. Organ upoważniony, zgodnie z rozporządzeniem Ministra Spraw Wewnętrznych i Administracji z dnia 29 sierpnia 2007r. *w sprawie szczegółowego sposobu sprawowania nadzoru nad czynnościami związanymi z wyrobem wprowadzanym do użytku w komórkach i jednostkach organizacyjnych podległych lub nadzorowanych przez ministra właściwego do spraw wewnętrznych* (Dz. U. Nr 170, poz. 1201) ma prawo żądać od Wykonawcy niezbędnych dokumentów, w szczególności dokumentacji technicznej wyrobu i wyników badań laboratoryjnych dla każdej nowej dostawy materiałów i dodatków potwierdzające spełnienie wymagań, o których mowa w Specyfikacji Technicznej Nr ST-PU-...../.....
6. Wykonawca zobowiązany jest do umożliwienia realizacji zadań Organu upoważnionego, w szczególności wykonania czynności wymienionych w § 5 rozporządzenia Ministra Spraw Wewnętrznych i Administracji z dnia 29 sierpnia 2007r. *w sprawie szczegółowego sposobu (...)*.
7. Wykonawca w zakresie wspomagania procesu nadzoru realizowanego przez Organ upoważniony umożliwi wstęp do pomieszczeń w których realizowana jest produkcja przedmiotu umowy, udostępni przyrządy pomiarowe i urządzenia do badań oraz personel do ich obsługi, gwarantuje prawo do weryfikowania każdego procesu, procedury kontroli i badań związanych z przedmiotem umowy.

8. Organ upoważniony tylko w uzasadnionych przypadkach ma prawo pobrania surowców (materiałów) użytych do wykonania przedmiotu umowy do badań laboratoryjnych celem sprawdzenia wskaźników użytkowych, na które istnieją znormalizowane metody badań.
9. Koszty związane z ewentualnym dostarczeniem prób surowców (materiałów) i egzemplarzy przedmiotu umowy do badań oraz przeprowadzenia badań ponosi Wykonawca.
10. Potwierdzoną przez Organ upoważniony deklarację zgodności w zakresie obronności i bezpieczeństwa (O i B) Wykonawca prześle upoważnionym przedstawicielom Zamawiającego dokonującym kontroli jakościowej przedmiotu umowy.
11. Wykonawca, po potwierdzeniu przez Organ upoważniony deklaracji zgodności w zakresie obronności i bezpieczeństwa (OiB), zgłosi pisemnie Zamawiającemu gotowość do dokonania kontroli jakościowej przedmiotu umowy, nie później niż na 7 dni przed planowanym terminem dostarczenia przedmiotu umowy.
12. Z czynności opisanych w ust. 11, tj. przeprowadzenia udokumentowanej kontroli jakościowej przedmiotu umowy, z udziałem przedstawicieli Zamawiającego sporządza się w trzech egzemplarzach protokół odbioru, z którego kopię egz. nr 3 wraz z kopią deklaracji zgodności w zakresie obronności i bezpieczeństwa (OiB) Wykonawca prześle w dniu dostawy przedmiotu umowy odbiorcy wyszczególnionemu w § 2 ust. 1.
13. Wzór protokołu, o którym mowa w ust. 12 określa załącznik nr 5 do niniejszej umowy.
14. Ilekroć w dokumentacji przetargowej jest mowa o obowiązkach Wykonawcy, Wykonawca mocą niniejszej umowy przyjmuje je do wykonania.
15. Pozostałe zobowiązania Wykonawcy, wynikające z realizacji przedmiotu umowy zawarto w Specyfikacji Technicznej Nr ST-PU-..../.....

## WARUNKI GWARANCJI

### § 6

1. Wykonawca udziela Zamawiającemu na przedmiot umowy gwarancji na okres .... **miesiące** od momentu rozpoczęcia użytkowania przedmiotu umowy, za który uważa się moment wydania przedmiotu umowy z magazynu Zamawiającego do użytkowania. W przypadku stwierdzenia jakichkolwiek wad uniemożliwiających prawidłowe jego wykorzystanie, Wykonawca zobowiązany będzie do ich naprawy w terminie 14 dni od momentu otrzymania zawiadomienia od Zamawiającego, poprzez usunięcie powstałych usterek lub dostarczenie odpowiedniej ilości nowej partii przedmiotu niniejszej umowy.
2. O wadzie przedmiotu Zamawiający zawiadamia Wykonawcę bezpośrednio lub za pośrednictwem przedstawiciela jednostki organizacyjnej Straży Granicznej, użytkującej wyroby objęte gwarancją, w celu realizacji przysługujących z tego tytułu uprawnień. Formę zawiadomienia stanowi „Protokół reklamacji” wykonany przez Zamawiającego lub jego reprezentanta przekazany Wykonawcy niezwłocznie po ujawnieniu wady.
3. Okres przechowywania przedmiotu niniejszej umowy w magazynie wynosi maksymalnie 5 lat.
4. Okres gwarancji przestaje obowiązywać w przypadku wydania przedmiotu umowy do użytkowania po upływie terminu okresu przechowywania określonego w ust. 3.

## WYNAGRODZENIE

### § 7

1. Strony ustalają wartość przedmiotu umowy na łączną kwotę **brutto** ..... zł (słownie: ..... złotych .../100) w tym obowiązujący podatek VAT.
2. Ceny jednostkowe ..... są takie same.
3. Wartość przedmiotu umowy obejmuje wszystkie składniki, łącznie z wszelkimi kosztami poniesionymi przez Wykonawcę.

## ZAPŁATA WYNAGRODZENIA

### § 8

1. Zamawiający zapłaci Wykonawcy łączną kwotę **brutto** ..... zł (słownie: ..... złotych .../100) na konto Wykonawcy po dostawie i odebraniu przedmiotu umowy, o którym mowa w § 1 ust. 1, w terminie 21 dni od daty otrzymania faktury. Wynagrodzenie Wykonawcy obejmuje podatek VAT.
2. Wystawienie faktury nastąpi po wykonaniu dostawy, potwierdzonej przez upoważnionych przedstawicieli Zamawiającego, w formie podpisanego protokołu przyjęcia- przekazania przedmiotu umowy i protokołu odbioru technicznego/jakościowego.
3. Warunkiem zapłaty za dostarczony przedmiot umowy jest otrzymanie przez Zamawiającego od Wykonawcy następujących dokumentów:
  - 1) oryginału i jednej kopii faktury;
  - 2) deklaracji zgodności w zakresie obronności i bezpieczeństwa (O i B), potwierdzonej przez Organ upoważniony;
  - 3) protokołu odbioru technicznego/jakościowego (pierwszego egzemplarza).
4. Brak któregośkolwiek z dokumentów określonych w ust. 3 lub ich błędne wypełnienie spowoduje wstrzymanie zapłaty do czasu uzupełnienia lub wyjaśnienia. W takim przypadku termin płatności, określony w ust. 1, liczy się od dnia dostarczenia wszystkich prawidłowo wypełnionych dokumentów.
5. Za datę zapłaty przyjmuje się datę obciążenia rachunku Zamawiającego.
6. Wykonawca wystawi Zamawiającemu fakturę wskazując, jako płatnika:

**Komenda Główna Straży Granicznej**  
**02-514 Warszawa**  
**al. Niepodległości 100**  
**NIP 521-29-21-032**  
**REGON: 013008431**

## KARY UMOWNE I ROSZCZENIA ODSZKODOWAWCZE

### § 9

1. W przypadku nie dotrzymania przez Wykonawcę terminu dostawy przedmiotu umowy, o którym mowa w § 2 ust. 1 umowy, Zamawiającemu przysługuje za każdy dzień opóźnienia kara umowna w wysokości 0,2% wartości wynagrodzenia brutto określonego w § 7 ust. 1 umowy.

2. W przypadku niedotrzymania terminu naprawy, o którym mowa w § 6 ust. 1 umowy, Wykonawca zapłaci za każdy dzień opóźnienia karę umowną w wysokości 0,1% wartości brutto naprawianych przedmiotów umowy.
3. W przypadku odstąpienia od umowy z przyczyn leżących po stronie Wykonawcy, Wykonawca zapłaci na rzecz Zamawiającego karę umowną w wysokości 20 % wartości wynagrodzenia brutto określonego w § 7 ust. 1 umowy.
4. W przypadku nie dokonania potrącenia, o którym mowa w ust. 5, Wykonawca dokona zapłaty powstałych wierzytelności w terminie do 7 dni od dnia otrzymania od Zamawiającego noty obciążeniowej.
5. Wykonawca oświadcza, że wyraża zgodę na potrącenie w rozumieniu art. 498 i 499 Kodeksu cywilnego przez Zamawiającego powstałych wierzytelności w tym z tytułu kar umownych, z jakiegokolwiek należności Wykonawcy.  
Jednocześnie Wykonawca oświadcza, że powyższe nie zostało złożone pod wpływem błędu, ani nie jest obciążone jakąkolwiek wadą oświadczenia woli skutkującą jego nieważnością.
6. Zamawiający oświadcza, że w przypadku zaistnienia sytuacji, o których mowa w ust. 5, wystawi Wykonawcy notę w terminie 21 dni od dnia dokonania potrącenia zawierającą szczegółowe naliczenie wierzytelności w tym z tytułu kar umownych.
7. W przypadku nie usunięcia przez Wykonawcę wad i usterek stwierdzonych w okresie gwarancji lub rękojmi w terminie wskazanym w umowie, Zamawiający jest uprawniony do zlecenia ich usunięcia na koszt Wykonawcy innym podmiotom. W takim przypadku Zamawiający nie traci praw do gwarancji i rękojmi.
8. Pobranie kar umownych nie pozbawia Zamawiającego prawa dochodzenia odszkodowania na zasadach ogólnych.
9. W przypadku gdy Zamawiający w związku z realizacją niniejszej umowy będzie zobowiązany do zapłaty podatku VAT bezpośrednio do Urzędu Skarbowego, podstawę naliczenia kar umownych stanowi ustalone w umowie wynagrodzenie Wykonawcy powiększone o podatek VAT, do którego zapłaty zobowiązany będzie Zamawiający.

## ODSTĄPIENIE OD UMOWY

### § 10

1. W razie niedotrzymania terminu realizacji umowy, określonego w § 2 ust. 1 umowy, Zamawiającemu przysługuje prawo odstąpienia od umowy w terminie do sześciu miesięcy od upływu terminu realizacji umowy i naliczenia kary umownej określonej w § 9 ust. 3.
2. Jeżeli Wykonawca wykona niniejszą umowę w sposób wadliwy lub sprzeczny z jej treścią, Zamawiający jest uprawniony do odstąpienia od niniejszej umowy w terminie do sześciu miesięcy od upływu terminu realizacji umowy i naliczenia w związku z tym kary umownej określonej w § 9 ust. 3.
3. W razie wystąpienia istotnej zmiany okoliczności powodującej, że wykonanie umowy nie leży w interesie publicznym lub dalsze wykonywanie umowy może zagrażać istotnemu interesowi bezpieczeństwa państwa lub bezpieczeństwu publicznemu, Zamawiający może odstąpić od umowy w terminie 30 dni od dnia powzięcia wiadomości o tych okolicznościach. W takim wypadku Wykonawca może żądać wynagrodzenia należnego z tytułu wykonania części umowy.
4. W przypadku postawienia Wykonawcy w stan likwidacji lub zajęcia jego majątku lub rozwiązania konsorcjum z woli jego uczestników, Zamawiający ma prawo odstąpić od umowy w terminie do sześciu miesięcy od powzięcia wiadomości o powyższych okolicznościach.

5. W przypadku nie potwierdzenia przez Organ upoważniony deklaracji zgodności w zakresie obronności i bezpieczeństwa (OiB), wystawionej przez Wykonawcę, Zamawiający zastrzega sobie prawo odstąpienia od umowy w terminie do sześciu miesięcy od upływu terminu realizacji umowy i naliczenia kary umownej określonej w § 9 ust. 3.
6. Przyjmuje się, że odstąpienie przez Zamawiającego od umowy z powodu rozwiązania konsorcjum z woli jego uczestników, jest odstąpieniem zawinionym przez Wykonawcę i skutkuje zastosowaniem kary umownej określonej w § 9 ust. 3.

## **SIŁA WYŻSZA**

### **§ 11**

1. Strona nie jest odpowiedzialna za niewykonanie lub nienależyte wykonanie swoich zobowiązań, jeżeli niewykonanie zostało spowodowane wydarzeniem będącym poza jej kontrolą, oraz gdy w chwili zawarcia Umowy niemożliwe było przewidzenie zdarzenia i jego skutków, które wpłynęły na zdolność strony do wykonania Umowy, oraz gdy niemożliwe było uniknięcie samego wydarzenia lub przynajmniej jego skutków.
2. Za siłę wyższą nie uznaje się braku środków u Wykonawcy, nie dotrzymania zobowiązań przez jego kontrahentów oraz braku zezwoleń niezbędnych Wykonawcy dla wykonania Umowy, wydawanych przez dowolną władzę publiczną.
3. Strony zobowiązują się do wzajemnego powiadamiania się o zaistnieniu siły wyższej i dokonania stosownych ustaleń celem wyeliminowania możliwych skutków działania siły wyższej. Powiadomienie, o którym mowa w zdaniu poprzednim, należy dokonać pisemnie lub w inny dostępny sposób, niezwłocznie po fakcie wystąpienia siły wyższej, nie później jednak niż w ciągu 3 dni od jej zaistnienia. Na potwierdzenie zaistnienia siły wyższej strony umowy są zobowiązane przedstawić dowody.
4. W przypadku braku zawiadomienia zarówno o zaistnieniu jak i o ustaniu okoliczności siły wyższej, jak również nie przedstawienia dowodów, o których mowa w ust. 3, ustęp pierwszy niniejszego paragrafu nie ma zastosowania.

## **ZMIANY POSTANOWIEŃ NINIEJSZEJ UMOWY**

### **§ 12**

1. Nie dopuszcza się zmian istotnych postanowień zawartej umowy w stosunku do treści oferty.
2. Wszelkie inne uzupełnienie oraz zmiany treści umowy wymagają formy pisemnej, pod rygorem nieważności.

## POSTANOWIENIA KOŃCOWE

### § 13

1. W sprawach nie unormowanych w niniejszej umowie mają zastosowanie przepisy Kodeksu cywilnego, ustawy Prawo zamówień publicznych oraz zapisy Specyfikacji Istotnych Warunków Zamówienia dotyczącej niniejszego przedmiotu umowy.
2. Ewentualne spory wynikłe na tle niniejszej umowy strony poddają pod rozstrzygnięcie sądu właściwego dla siedziby Zamawiającego.
3. Umowę sporządzono w pięciu jednobrzmiących egzemplarzach, w tym trzy dla Zamawiającego i dwa dla Wykonawcy.

#### Załączników ..... na .... str.:

Zał. nr 1 - Specyfikacja Techniczna Nr ST-PU-..../....., na .... str.;

Zał. nr 2 - zamówienie, na .... str.;

Zał. nr 3 - wzór protokołu przyjęcia – przekazania na ... str.;

Zał. nr 4 - wzór deklaracji zgodności w zakresie obronności i bezpieczeństwa (OiB) na ... str.;

Zał. nr 5 - wzór protokołu odbioru technicznego/jakościowego na ... str.;

**ZAMAWIAJĄCY**

**WYKONAWCA**

#### Wykonano w 5 egzemplarzach:

Egz. nr 1 - BTiZ KGSG

Egz. nr 2 i 5 - Wykonawca

Egz. nr 3 - Biuro Finansów KGSG

Egz. nr 4 - Biuro Finansów KGSG

3



## ZAMÓWIENIE

.....  
(nazwa przedmiotu umowy)

L.p.	Nazwa	Rozmiar	Ilość
1.			
Kod kreskowy:.....			
2.			
Kod kreskowy:.....			
3.			
Kod kreskowy:.....			



ZATWIERDZAM

Egz. nr .....

.....  
Dnia.....

**Protokół przyjęcia Nr .....**

Sporządzony w ..... dnia .....  
przez komisję w składzie:

1) przewodniczący: ..... 2) członkowie: a).....  
b).....

która dokonała sprawdzenia i przyjęcia n/wym. materiałów, sprzętu przybyłych z (nazwa i adres):  
.....

w obecności przedstawiciela dostawcy: .....

Faktura Nr / ..... Umowa Nr / .....  
z dnia: ..... z dnia: .....

Transport .....  
(ilość, stacja załadowcza, data, itp.)

Za dowodem dostawy Nr ..... konwojowane przez Pana/nią.....

Ilość opakowań wg dokumentu ..... ilość faktyczna .....

Stan plomb, pieczęci, opakowań .....

Nazwisko i Imię odbierającego materiały, sprzęt od przewoźnika, dostawcy - .....

(w przypadku transportu własnego)

Lp.	Nazwa materiału, sprzętu Numer katalogowy	Jm.	Stan wg dokumentu		Stan faktyczny		Cena ewid. (zł)	Wartość (zł)	Dane o zaewid.
			ilość	kat.	ilość	kat.			
1	2	3	4	5	6	7	8	9	10
								0,00	
								0,00	
								0,00	
								0,00	

Ilość pozycji: ..... słownie .....

Orzeczenie (uwagi) komisji .....

Wyszczególnione materiały , sprzęt zgodne ze stanem faktycznym (rubryka 7 i 8)

Podpis komisji:

przyjęto:

Przewodniczący .....

.....  
(podpis magazyniera)

Członkowie .....

Wyk. w 3 egz.:

Egz. Nr 1 - Zamawiający

Egz. Nr 2 - Zamawiający (kopia dla Wykonawcy - do przekazania bezpośrednio przedstawicielowi Wykonawcy w dniu odbioru lub faksem)

Egz. Nr 3 - Odbiorca docelowy

**DEKLARACJA ZGODNOŚCI  
W ZAKRESIE OBRONNOŚCI I BEZPIECZEŃSTWA (O i B)**

Nr ..... / ..... (rok)

Nazwa dostawcy: .....  
Siedziba dostawcy i adres albo miejsce zamieszkania i adres wystawiającego deklarację:

Dane identyfikujące wyrób (nazwa, numer typu lub modelu, numer serii lub partii albo inne dane identyfikujące wyrób): .....

Oświadczam, że opisany powyżej wyrób jest zgodny ze specyfikacją techniczną:

Nazwa dokumentu .....

Nr .....

Wydana ..... / data wydania .....

Potwierdzenie zgodności wyrobu uzyskano po przeprowadzeniu czynności\*:

(oznaczenie jednostki badawczej lub certyfikującej)

(siedziba i adres jednostki badawczej lub certyfikującej)

(data i miejsce wystawienia deklaracji)

.....  
(imię, nazwisko dostawcy

lub osoby przez niego upoważnionej)

.....

(pieczęć)

.....

(podpis)

Zgodność powyższych danych potwierdza organ sprawujący nadzór nad czynnościami związanymi z wyrobem: .....

.....  
.....  
(imię, nazwisko oraz stanowisko lub pieczęć)

.....  
(pieczęć jednostki)

.....  
(data, podpis)

Objaśnienie:

\* Dostawca wpisuje wyłącznie jeden z trybów określonych w art. 6 ust. 1 pkt 1, 2, 3 ustawy z dnia 17 listopada 2006 r. o systemie oceny zgodności wyrobów przeznaczonych na potrzeby obronności i bezpieczeństwa państwa (Dz. U. Nr 235, poz. 1700 z późn. zm.), zwanej dalej "ustawą".

W przypadku trybu określonego w:

- 1) art. 6 ust. 1 pkt 2 ustawy - należy jednocześnie podać numer oraz datę wydania świadectwa z badań;
- 2) art. 6 ust. 1 pkt 3 ustawy - należy jednocześnie podać numer oraz datę wystawienia certyfikatu.

**Załącznik nr 5**

do umowy nr ...../BF/BTiZ/17

Egz. nr ...

**PROTOKÓŁ ODBIORU TECHNICZNEGO/JAKOŚCIOWEGO\***

Miejsce dokonania odbioru:

.....

Data dokonania odbioru:

.....

Ze strony **Wykonawcy:**

.....

(nazwa i adres)

.....

(imię i nazwisko osoby upoważnionej)

Ze strony **Zamawiającego:**

.....

(nazwa i adres)

Komisja w składzie:

1.....

2.....

Zgodnie z ..... umowy nr ..... z dnia .....  
oraz

.....  
.....

dokonano odbioru technicznego/jakościowego\* następujących przedmiotów:

Lp.	Nazwa przedmiotu	j.m.	Cena jednostk. brutto/netto*	Ilość			Uwagi
				przedstawiona do odbioru	przyjęta	odrzucona	

Wnioski (uwagi) komisji dokonującej odbioru:

.....  
.....  
.....

Podpisy:

1.....

2.....

(Członkowie komisji Zamawiającego)

.....  
(Przedstawiciel Wykonawcy)

Wyk. w 3 egz.:

Egz. nr 1 - **Zamawiający**

Egz. nr 2 - **Wykonawca**

Egz. nr 3 - **Zamawiający**

(kopię egz. nr 3, potwierdzoną za zgodność z oryginałem, Wykonawca przekazuje odbiorcy/om w dniu dostawy przedmiotu umowy).

\* niewłaściwe skreślić

PROJEKT

Egz. nr .....

UMOWA NR ...../BF/BTiZ/17

zawarta w dniu.....2017 roku w Warszawie

Komendantem Głównym Straży Granicznej  
z siedzibą w Warszawie przy Al. Niepodległości 100, reprezentowanym przez:

.....

zwanym dalej „Zamawiającym”

oraz przy kontrasygnacie:

.....

.....

a

.....

.....

reprezentowaną przez:

.....

zwaną w dalszej treści umowy „Wykonawcą”,

po przeprowadzeniu postępowania o udzielenie zamówienia publicznego w trybie przetargu nieograniczonego, nr sprawy ..... na podstawie ustawy z dnia 29 stycznia 2004 r. Prawo zamówień publicznych (tekst jednolity: Dz.U. z 2015 roku poz. 2164 z późn. zm.) o następującej treści:

## PRZEDMIOT UMOWY

### § 1

1. Przedmiotem Umowy jest dostawa ....., zwanych w dalszej treści umowy „przedmiotem umowy”, wykonanych zgodnie z wcześniej przedstawionym wzorem stanowiącym załącznik do oferty przetargowej, spełniającym wymagania określone w Specyfikacji Technicznej Nr ST-PU-....., stanowiącej załącznik nr 1 do umowy oraz ofertą Wykonawcy.
2. Zamawiający przewiduje w ramach niniejszej umowy możliwość skorzystania z prawa opcji.

P

3. Zakres rzeczowy umowy obejmuje dostawy:
  - 1) **podstawową** (gwarantowaną) przedmiotu umowy w ilości ..... i wg rozmiarów określonych w załączniku nr 2 do umowy,
  - 2) **opcjonalną** przedmiotu umowy w ilości maksymalnej do .....
4. Przedmiot umowy wykonany w ramach prawa opcji będzie tożsamy z przedmiotem wykonanym w ramach zamówienia podstawowego (gwarantowanego).
5. Wykonawca dostarczy przedmiot umowy odbiorcom docelowym, wskazanym w załączniku nr 3 do niniejszej umowy własnym transportem wraz z jego rozładunkiem, na własny koszt.
6. Sposób pakowania:  
 .....  
 .....
7. Sposób oznakowania:  
 .....  
 .....

## TERMIN REALIZACJI UMOWY

### § 2

1. Wykonawca zrealizuje dostawy (podstawową i opcjonalną) przedmiotu umowy jednorazowo, do wskazanych miejsc dostaw, w terminie do dnia .....
2. Zamawiający jest uprawniony do złożenia **oświadczenia o skorzystaniu z prawa opcji** w terminie do **30 dni kalendarzowych** od dnia podpisania umowy.
3. Wzór oświadczenia, o którym mowa w ust. 2, określa załącznik nr 4 do niniejszej umowy.
4. W oświadczeniu Zamawiający poda ostateczną ilość i rozmiary przedmiotu umowy zamawianego w ramach prawa opcji.
5. Wykonawca może rozpocząć dostawy przedmiotu umowy do odbiorców docelowych wyszczególnionych w załączniku nr 3 do niniejszej umowy, tylko po spełnieniu następujących warunków:
  - 1) uzyskania potwierdzenia przez organ sprawujący nadzór nad czynnościami związanymi z wyrobem wprowadzonym do użytku deklaracji zgodności w zakresie obronności i bezpieczeństwa (OiB), o której mowa w § 5 ust. 10;
  - 2) dokonania odbioru jakościowego, o którym mowa w § 5 ust. 11 i ust. 12.
6. Dostawa przedmiotu umowy do wskazanych miejsc przez Zamawiającego, powinna być pisemnie awizowana przez Wykonawcę umowy odbiorcom docelowym wyszczególnionym w załączniku nr 3 do niniejszej umowy, najpóźniej 3 dni robocze przed terminem dostawy.
7. Po zrealizowaniu dostawy przedmiotu umowy upoważnieni przedstawiciele odbiorcy docelowego sporządzą w trzech egzemplarzach protokół przyjęcia – przekazania.
8. Wzór protokołu, o którym mowa w ust. 7, określa załącznik nr 5 do niniejszej umowy.
9. Dostawy mogą być realizowane od poniedziałku do piątku, z wyłączeniem dni ustawowo wolnych od pracy, w godzinach 9–15.



## REPREZENTACJA STRON W CELU REALIZACJI UMOWY

### § 3

1. Zamawiający upoważnia ..... (tel. ....) do konsultacji i kontroli w jego imieniu w zakresie przebiegu wykonania umowy przez Wykonawcę. Upoważnienie może być w każdym czasie cofnięte i udzielone innemu przedstawicielowi Zamawiającego, bez potrzeby sporządzania aneksu do umowy.
2. Wykonawca wyznaczy ze swojej strony przedstawiciela odpowiedzialnego za realizację umowy, o czym pisemnie poinformuje zamawiającego. Upoważnienie może być w każdym czasie cofnięte i udzielone innemu przedstawicielowi Wykonawcy, bez potrzeby sporządzania aneksu do umowy.
3. Organem sprawującym nadzór nad czynnościami związanymi z wyrobem wprowadzanym do użytku, będącym przedmiotem niniejszej umowy jest **Dyrektor Instytutu Technologii Bezpieczeństwa „MORATEX”** z siedzibą w Łodzi przy ul. M. Skłodowskiej-Curie 3, zwanym dalej „Organem upoważnionym”.

## DOKUMENTY UMOWY

### § 4

1. Załącznikami do umowy, stanowiącymi z nią integralną całość są następujące dokumenty:
  - 1) Specyfikacja Techniczna Nr ST-PU-.....;
  - 2) zestawienie ilościowe wg rozmiarów;
  - 3) wykaz miejsc dostaw – adresów odbiorców docelowych;
  - 4) wzór oświadczenia o skorzystaniu z prawa opcji;
  - 5) wzór protokołu przyjęcia - przekazania;
  - 6) wzór deklaracji zgodności w zakresie obronności i bezpieczeństwa (O i B), składanej przez Wykonawcę;
  - 7) wzór protokołu odbioru technicznego/jakościowego.
2. W razie wystąpienia sprzeczności pomiędzy zapisami umowy z jej załącznikami, integralnie z nią związanymi, pierwszeństwo mają zapisy umowy.

## ZOBOWIĄZANIA WYKONAWCY ZWIĄZANE Z REALIZACJĄ UMOWY

### § 5

1. Wykonawca podczas wykonywania wszelkich czynności, związanych z realizacją niniejszej umowy, musi przestrzegać obowiązujących przepisów prawa.
2. Wykonawca przeprowadzi, zgodnie z ustawą z dnia 17 listopada 2006 r. *o systemie oceny zgodności wyrobów przeznaczonych na potrzeby obronności i bezpieczeństwa państwa* (Dz. U. z 2006 r. Nr 235, poz. 1700 z późn. zm.) oraz rozporządzeniem Ministra Spraw Wewnętrznych z dnia 18 marca 2013 r. *w sprawie przeprowadzenia oceny zgodności wyrobów przeznaczonych na potrzeby bezpieczeństwa państwa oraz wykazu tych wyrobów* (Dz. U. z 2013 r. poz. 382 z późn. zm.) i na własny koszt, **ocenę zgodności przedmiotu umowy w trybie I**, która powinna być potwierdzona przez Organ upoważniony.

3. W celu spełnienia wymagań określonych w ust. 2 Wykonawca zobowiązany jest do:
  - 1) przekazania dla Organu upoważnionego następujących dokumentów:
    - a) jednego egzemplarza umowy wraz z jej załącznikami,
    - b) pisemnego zgłoszenia, nie później niż w ciągu 5 dni roboczych od daty podpisania umowy, przedmiotu umowy do objęcia go nadzorem przez Organ upoważniony,
    - c) informacji o ilościach zamówionych dodatkowo w ramach prawa opcji oraz o rozpoczęciu produkcji przedmiotu umowy, minimum z 7 dniowym wyprzedzeniem,
    - d) udostępnienia, na życzenie Organu upoważnionego wzoru przedmiotu umowy oraz dokumentów o źródłach zakupu podstawowych surowców (materiałów) użytych do wykonania przedmiotu umowy;
    - e) wykazania, że przedmiot umowy spełnia wymagania określone w Specyfikacji Technicznej Nr ST-PU-.....;
  - 2) wystawienia deklaracji zgodności w zakresie obronności i bezpieczeństwa (OiB) i potwierdzenia jej przez Organ upoważniony.
4. Wzór deklaracji zgodności, o której mowa w § 4 ust. 1 pkt 6, określa załącznik nr 6 do niniejszej umowy.
5. Organ upoważniony, zgodnie z rozporządzeniem Ministra Spraw Wewnętrznych i Administracji z dnia 29 sierpnia 2007r. w sprawie *szczegółowego sposobu sprawowania nadzoru nad czynnościami związanymi z wyrobem wprowadzanym do użytku w komórkach i jednostkach organizacyjnych podległych lub nadzorowanych przez ministra właściwego do spraw wewnętrznych* (Dz. U. Nr 170, poz. 1201) ma prawo żądać od Wykonawcy niezbędnych dokumentów, w szczególności dokumentacji technicznej wyrobu i wyników badań laboratoryjnych dla każdej nowej dostawy materiałów i dodatków potwierdzające spełnienie wymagań, o których mowa w Specyfikacji Technicznej Nr ST-PU-.....
6. Wykonawca zobowiązany jest do umożliwienia realizacji zadań Organu upoważnionego, w szczególności wykonania czynności wymienionych w § 5 rozporządzenia Ministra Spraw Wewnętrznych i Administracji z dnia 29 sierpnia 2007r. w sprawie *szczegółowego sposobu (...)*.
7. Wykonawca w zakresie wspomagania procesu nadzoru realizowanego przez Organ upoważniony umożliwi wstęp do pomieszczeń w których realizowana jest produkcja przedmiotu umowy, udostępni przyrządy pomiarowe i urządzenia do badań oraz personel do ich obsługi, gwarantuje prawo do weryfikowania każdego procesu, procedury kontroli i badań związanych z przedmiotem umowy.
8. Organ upoważniony tylko w uzasadnionych przypadkach ma prawo pobrania surowców (materiałów) użytych do wykonania przedmiotu umowy do badań laboratoryjnych celem sprawdzenia wskaźników użytkowych, na które istnieją znormalizowane metody badań.
9. Koszty związane z ewentualnym dostarczeniem prób surowców (materiałów) i egzemplarzy przedmiotu umowy do badań oraz przeprowadzenia badań ponosi Wykonawca.
10. Potwierdzoną przez Organ upoważniony deklarację zgodności w zakresie obronności i bezpieczeństwa (O i B) Wykonawca przekaże upoważnionym przedstawicielom Zamawiającego dokonującym kontroli jakościowej przedmiotu umowy.
11. Wykonawca, po potwierdzeniu przez Organ upoważniony deklaracji zgodności w zakresie obronności i bezpieczeństwa (OiB), zgłosi pisemnie Zamawiającemu gotowość do dokonania kontroli jakościowej przedmiotu umowy, nie później niż na 7 dni przed planowanym terminem dostarczenia przedmiotu umowy.
12. Z czynności opisanych w ust. 11, tj. przeprowadzenia udokumentowanej kontroli jakościowej przedmiotu umowy, z udziałem przedstawicieli Zamawiającego sporządza się w trzech egzemplarzach protokół odbioru, z którego kopię egzemplarza nr 3 wraz z kopią deklaracji zgodności w zakresie obronności i bezpieczeństwa (OiB) Wykonawca przekaże w dniu dostawy przedmiotu umowy odbiorcom wyszczególnionym w załączniku nr 3.
13. Wzór protokołu, o którym mowa w ust. 12 określa załącznik nr 7 do niniejszej umowy.



14. Ilekroć w dokumentacji przetargowej jest mowa o obowiązkach Wykonawcy, Wykonawca mocą niniejszej umowy przyjmuje je do wykonania.
15. Pozostałe zobowiązania Wykonawcy, wynikające z realizacji przedmiotu umowy zawarto w Specyfikacji Technicznej Nr ST-PU-.....

## WARUNKI GWARANCJI

### § 6

1. Wykonawca udziela Zamawiającemu na przedmiot umowy gwarancji na okres ..... **miesiące** od momentu rozpoczęcia użytkowania przedmiotu umowy, za który uważa się moment wydania przedmiotu umowy z magazynu Zamawiającego do użytkowania. W przypadku stwierdzenia jakichkolwiek wad uniemożliwiających prawidłowe jego wykorzystanie, Wykonawca zobowiązany będzie do ich naprawy w terminie 14 dni od momentu otrzymania zawiadomienia od Zamawiającego, poprzez usunięcie powstałych usterek lub dostarczenie odpowiedniej ilości nowej partii przedmiotu niniejszej umowy.
2. O wadzie przedmiotu Zamawiający zawiadamia Wykonawcę bezpośrednio lub za pośrednictwem przedstawiciela jednostki organizacyjnej Straży Granicznej, użytkującej wyroby objęte gwarancją, w celu realizacji przysługujących z tego tytułu uprawnień. Formę zawiadomienia stanowi „Protokół reklamacji” wykonany przez Zamawiającego lub jego reprezentanta przekazany Wykonawcy niezwłocznie po ujawnieniu wady.
3. Okres przechowywania przedmiotu niniejszej umowy w magazynie wynosi maksymalnie 5 lat.
4. Okres gwarancji przestaje obowiązywać w przypadku wydania przedmiotu umowy do użytkowania po upływie terminu okresu przechowywania określonego w ust. 3.

## WYNAGRODZENIE

### § 7

1. Strony ustalają:
  - 1) **maksymalną wartość przedmiotu umowy**, uwzględniając planowaną maksymalną ilość przedmiotu umowy w ramach prawa opcji, na łączną kwotę brutto: ..... zł (słownie: ..... ) w tym obowiązujący podatek VAT.
  - 2) **gwarantowaną wartość wynagrodzenia** za przedmiot umowy w zakresie zamówienia podstawowego, o którym mowa w § 1 ust. 3 pkt 1 niniejszej umowy, w kwocie brutto: ..... zł (słownie:.....) w tym obowiązujący podatek VAT.
2. Ceny jednostkowe ..... są takie same. W przypadku skorzystania przez Zamawiającego z prawa opcji, ceny jednostkowe pozostają takie same.
3. Wartość przedmiotu umowy obejmuje wszystkie składniki, łącznie z wszelkimi kosztami poniesionymi przez Wykonawcę.

## ZAPŁATA WYNAGRODZENIA

### § 8

1. Zamawiający zapłaci Wykonawcy gwarantowaną wartość wynagrodzenia, określoną w § 7 ust. 1 pkt 2, powiększoną o wartość przedmiotu umowy zamówionego na podstawie oświadczenia o skorzystaniu z prawa opcji, jednak nie więcej niż kwota określona w § 7 ust. 1 pkt 1 niniejszej umowy, na konto Wykonawcy po dostawie i odebraniu przedmiotu umowy, w terminie 21 dni od daty otrzymania faktury. Wynagrodzenie Wykonawcy obejmuje podatek VAT.

2. Wystawienie faktury nastąpi po wykonaniu wszystkich dostaw, potwierdzonych przez upoważnionych przedstawicieli Zamawiającego, w formie podpisanego protokołu przyjęcia- przekazania przedmiotu umowy i protokołu odbioru technicznego/jakościowego.
3. Warunkiem zapłaty za dostarczony przedmiot umowy jest otrzymanie przez Zamawiającego od Wykonawcy następujących dokumentów:
  - 1) oryginału i jednej kopii faktury ;
  - 2) deklaracji zgodności w zakresie obronności i bezpieczeństwa (OiB), potwierdzonej przez Organ upoważniony;
  - 3) protokołu odbioru technicznego/jakościowego (pierwszego egzemplarza).
4. Brak któregośkolwiek z dokumentów określonych w ust. 3 lub ich błędne wypełnienie spowoduje wstrzymanie zapłaty do czasu uzupełnienia lub wyjaśnienia. W takim przypadku termin płatności, określony w ust. 1, liczy się od dnia dostarczenia wszystkich prawidłowo wypełnionych dokumentów.
5. Za datę zapłaty przyjmuje się datę obciążenia rachunku Zamawiającego.
6. Wykonawca wystawi Zamawiającemu fakturę wskazując, jako płatnika:

**Komenda Główna Straży Granicznej**

**02-514 Warszawa**

**al. Niepodległości 100**

**NIP 521-29-21-032**

**REGON: 013008431**

## **KARY UMOWNE I ROSZCZENIA ODSZKODOWAWCZE**

### **§ 9**

1. W przypadku nie dotrzymania przez Wykonawcę terminu dostawy przedmiotu umowy, o którym mowa w § 2 ust. 1 umowy, Zamawiającemu przysługuje za każdy dzień opóźnienia kara umowna w wysokości 0,2% sumy wartości wynagrodzenia brutto określonego w § 7 ust. 1 pkt 2 umowy i wartości opcji, z której skorzystał Zamawiający.
2. W przypadku niedotrzymania terminu naprawy, o którym mowa w § 6 ust. 1 umowy, Wykonawca zapłaci za każdy dzień opóźnienia karę umowną w wysokości 0,1% wartości brutto naprawianych przedmiotów umowy.
3. W przypadku odstąpienia od umowy z przyczyn leżących po stronie Wykonawcy, Wykonawca zapłaci na rzecz Zamawiającego karę umowną w wysokości 20 % sumy wartości wynagrodzenia brutto określonego w § 7 ust. 1 pkt 2 umowy i wartości opcji, z której skorzystał Zamawiający.
4. W przypadku nie dokonania potrącenia, o którym mowa w ust. 5, Wykonawca dokona zapłaty powstałych wierzytelności w terminie do 7 dni od dnia otrzymania od Zamawiającego noty obciążeniowej.
5. Wykonawca oświadcza, że wyraża zgodę na potrącenie w rozumieniu art. 498 i 499 Kodeksu cywilnego przez Zamawiającego powstałych wierzytelności w tym z tytułu kar umownych, z jakiegokolwiek należności Wykonawcy.  
Jednocześnie Wykonawca oświadcza, że powyższe nie zostało złożone pod wpływem błędu, ani nie jest obarczone jakąkolwiek wadą oświadczenia woli skutkującą jego nieważnością.
6. Zamawiający oświadcza, że w przypadku zaistnienia sytuacji, o których mowa w ust. 5, wystawi Wykonawcy notę w terminie 21 dni od dnia dokonania potrącenia zawierającą szczegółowe naliczenie wierzytelności w tym z tytułu kar umownych.
7. W przypadku nie usunięcia przez Wykonawcę wad i usterek stwierdzonych w okresie gwarancji lub rękojmi w terminie wskazanym w umowie, Zamawiający jest uprawniony do zlecenia ich usunięcia na koszt Wykonawcy innym podmiotom. W takim przypadku Zamawiający nie traci praw do gwarancji i rękojmi.

8. Pobranie kar umownych nie pozbawia Zamawiającego prawa dochodzenia odszkodowania na zasadach ogólnych.
9. W przypadku gdy Zamawiający w związku z realizacją niniejszej umowy będzie zobowiązany do zapłaty podatku VAT bezpośrednio do Urzędu Skarbowego, podstawę naliczenia kar umownych stanowi ustalone w umowie wynagrodzenie Wykonawcy powiększone o podatek VAT, do którego zapłaty zobowiązany będzie Zamawiający.

## **ODSTĄPIENIE OD UMOWY**

### **§ 10**

1. W razie niedotrzymania terminu realizacji umowy, określonego w § 2 ust. 1 umowy, Zamawiającemu przysługuje prawo odstąpienia od umowy w terminie do sześciu miesięcy od upływu terminu realizacji umowy i naliczenia kary umownej określonej w § 9 ust. 3.
2. Jeżeli Wykonawca wykona niniejszą umowę w sposób wadliwy lub sprzeczny z jej treścią, Zamawiający jest uprawniony do odstąpienia od niniejszej umowy w terminie do sześciu miesięcy od upływu terminu realizacji umowy i naliczenia w związku z tym kary umownej określonej w § 9 ust. 3.
3. W razie wystąpienia istotnej zmiany okoliczności powodującej, że wykonanie umowy nie leży w interesie publicznym, czego nie można było przewidzieć w chwili zawarcia umowy, Zamawiający może odstąpić od umowy w terminie 30 dni od powzięcia wiadomości o powyższych okolicznościach. W takim wypadku Wykonawca może żądać wynagrodzenia należnego z tytułu wykonania części umowy.
4. W przypadku postawienia Wykonawcy w stan likwidacji lub zajęcia jego majątku lub rozwiązania konsorcjum z woli jego uczestników, Zamawiający ma prawo odstąpić od umowy w terminie do sześciu miesięcy od powzięcia wiadomości o powyższych okolicznościach.
5. W przypadku nie potwierdzenia przez Organ upoważniony deklaracji zgodności w zakresie obronności i bezpieczeństwa (OiB), wystawionej przez Wykonawcę, Zamawiający zastrzega sobie prawo odstąpienia od umowy w terminie do sześciu miesięcy od dnia powzięcia wiadomości o powyższej okoliczności i naliczenia kary umownej określonej w § 9 ust. 3.
6. Przyjmuje się, że odstąpienie przez Zamawiającego od umowy z powodu rozwiązania konsorcjum z woli jego uczestników, jest odstąpieniem zawinionym przez Wykonawcę i skutkuje zastosowaniem kary umownej określonej w § 9 ust. 3.

## **SIŁA WYŻSZA**

### **§ 11**

1. Strona nie jest odpowiedzialna za niewykonanie lub nienależyte wykonanie swoich zobowiązań, jeżeli niewykonanie zostało spowodowane wydarzeniem będącym poza jej kontrolą, oraz gdy w chwili zawarcia Umowy niemożliwe było przewidzenie zdarzenia i jego skutków, które wpłynęły na zdolność strony do wykonania Umowy, oraz gdy niemożliwe było uniknięcie samego wydarzenia lub przynajmniej jego skutków.
2. Za siłę wyższą nie uznaje się braku środków u Wykonawcy, nie dotrzymania zobowiązań przez jego kontrahentów oraz braku zezwoleń niezbędnych Wykonawcy dla wykonania Umowy, wydawanych przez dowolną władzę publiczną.
3. Strony zobowiązują się do wzajemnego powiadamiania się o zaistnieniu siły wyższej i dokonania stosownych ustaleń celem wyeliminowania możliwych skutków działania siły wyższej. Powiadomienie, o którym mowa w zdaniu poprzednim, należy dokonać pisemnie lub w inny dostępny sposób, niezwłocznie po fakcie wystąpienia siły wyższej, nie później jednak niż w ciągu 3 dni od jej zaistnienia. Na potwierdzenie zaistnienia siły wyższej strony umowy są zobowiązane przedstawić dowody.

4. W przypadku braku zawiadomienia zarówno o zaistnieniu jak i o ustaniu okoliczności siły wyższej, jak również nie przedstawienia dowodów, o których mowa w ust. 3, ustęp pierwszy niniejszego paragrafu nie ma zastosowania.

## ZMIANY POSTANOWIEŃ NINIEJSZEJ UMOWY

### § 12

1. Nie dopuszcza się zmian istotnych postanowień zawartej umowy w stosunku do treści oferty.
2. Wszelkie inne uzupełnienie oraz zmiany treści umowy wymagają formy pisemnej, pod rygorem nieważności.

## POSTANOWIENIA KOŃCOWE

### § 13

1. W sprawach nie unormowanych w niniejszej umowie mają zastosowanie przepisy Kodeksu cywilnego, ustawy Prawo zamówień publicznych oraz zapisy Specyfikacji Istotnych Warunków Zamówienia dotyczącej niniejszego przedmiotu umowy.
2. Ewentualne spory wynikłe na tle niniejszej umowy strony poddają pod rozstrzygnięcie sądu właściwego dla siedziby Zamawiającego.
3. Załączniki wymienione w niniejszej umowie, stanowią jej integralną część.
4. Umowę sporządzono w pięciu jednobrzmiących egzemplarzach, w tym trzy dla Zamawiającego i dwa dla Wykonawcy.

#### Załączników ..... na .... str.:

Załącz. nr 1 - Specyfikacja Techniczna Nr ST-PU-....., na ... str.;

Załącz. nr 2 - zestawienie ilościowe wg rozmiarów, na... str.;

Załącz. nr 3 - wykaz miejsc dostaw – adresów odbiorców docelowych, na ... str.;

Załącz. nr 4 - wzór oświadczenia o skorzystaniu z prawa opcji, na ...str.;

Załącz. nr 5 - wzór protokołu przyjęcia – przekazania na ... str.;

Załącz. nr 6 - wzór deklaracji zgodności w zakresie obronności i bezpieczeństwa (OiB) na ... str.;

Załącz. nr 7 - wzór protokołu odbioru technicznego/jakościowego na ... str.

**ZAMAWIAJĄCY**

**WYKONAWCA**

#### Wykonano w 5 egzemplarzach:

Egz. nr 1 - BTiZ KGSG

Egz. nr 2 i 5 - Wykonawca

Egz. nr 3 - Biuro Finansów KGSG

Egz. nr 4 - Biuro Finansów KGSG



**WYKAZ MIEJSC DOSTAW – ADRESÓW ODBIORCÓW DOCELOWYCH**  
**JEDNOSTEK ORGANIZACYJNYCH SG, DO KTÓRYCH NALEŻY DOSTARCZYĆ PRZEDMIOT UMOWY**

Lp.	Miejsce dostawy - adres	Telefon kontaktowy	Ilość
1.	<b>Warmińsko-Mazurski Oddział Straży Granicznej</b> 11-400 Kętrzyn ul. Gen. Władysława Sikorskiego 78	(89) 750 32 74 (89) 750 32 98 (89) 750 38 33 faks: (89) 750 37 56	
2.	<b>Podlaski Oddział Straży Granicznej</b> 15 -370 Białystok ul. J. Bema 100	(85) 714 52 43 (85) 714 52 35 (85) 714 52 86 fax: (85) 714 57 05	
3.	<b>Nadbużański Oddział Straży Granicznej</b> 22-100 Chełm ul. Trubakowska 2	(82) 568 51 15 (82) 568 51 52 (82) 568 52 99 fax: (82) 568 57 17	
4.	<b>Bieszczadzki Oddział Straży Granicznej</b> 37-700 Przemyśl ul. Mickiewicza 34	(16) 673 20 98 (16) 673 22 67 (16) 673 22 61 fax: (16) 673 27 25	
5.	<b>Karpacki Oddział Straży Granicznej</b> 33 - 306 Nowy Sącz ul. 1 Pułku Strzelców Podhalańskich 5	(18) 415 30 76 (18) 415 33 66 (18) 415 31 08 fax: (18) 415 37 25	
6.	<b>Śląski Oddział Straży Granicznej</b> 47-400 Racibórz ul. Dąbrowskiego 2	(32) 414 40 58 (32) 414 40 63 (32) 414 41 66 (32) 414 41 92 fax: (32) 414 47 25	
7.	<b>Ośrodek Szkoleń Specjalistycznych Straży Granicznej</b> 59-800 Lubiąż ul. Wojska Polskiego 2	(75) 725 41 68 (75) 725 41 23 (75) 725 47 16 fax: (75) 725 47 01	
8.	<b>Nadodrzański Oddział Straży Granicznej</b> 66-600 Krosno Odrzańskie ul. Poprzeczna 1	(68) 358 20 66 (68) 358 20 94 (68) 358 21 01 (68) 358 28 27 fax: (68) 358 27 03	
9.	<b>Morski Oddział Straży Granicznej</b> 80-917 Gdańsk ul. Oliwska 35	(58) 524 20 45 (58) 524 20 46 (58) 524 27 48 fax: (58) 524 27 25	
10.	<b>Centralny Ośrodek Szkolenia Straży Granicznej</b> 75-531 Koszalin ul. Marszałka Józefa Piłsudskiego 92	(94) 344 41 61 (94) 344 42 70 (94) 344 41 46 (94) 344 42 13 faks: (94) 344 47 04	
11.	<b>Nadwiślański Oddział Straży Granicznej</b> 02-148 Warszawa ul. 17 Stycznia 23	(22) 500 30 82 (22) 500 33 94 (22) 500 31 32 fax: (22) 500 37 32	
RAZEM			

Uwaga:

Uprawnionymi do odbioru przedmiotu umowy (wyrobu) są osoby odpowiadające za gospodarkę mundurową w danej jednostce organizacyjnej SG.

Egz. nr ....

**OŚWIADCZENIE  
O SKORZYSTANIU Z PRAWA OPCJI**

Zamawiający oświadcza, że zgodnie ..... umowy nr ....BF/BTiZ/17  
z dnia ..... 2017 r.  
korzysta z przysługującego mu prawa opcji w poniższym zakresie:

Lp.	Nazwa przedmiotu umowy	J.m.	Ilość	Cena jednostkowa .....(zł)	Wartość brutto (zł)	Uwagi
1	.....	.....	.....	.....	.....	.....

Załącznik ... na .... str. - zestawienie ilościowe wg. rozmiarów.

**Wykonawca**

**Zamawiający**

.....

.....

Wykonano w 5 egzemplarzach:

- Egz. nr 1 - BTiZ KGSG
- Egz. nr 2 i 5 - Wykonawca
- Egz. nr 3 - Biuro Finansów KGSG
- Egz. nr 4 - Biuro Finansów KGSG





ZATWIERDZAM

Egz. nr .....

.....  
Dnia.....

**Protokół przyjęcia Nr .....**

Sporządzony w ..... dnia .....  
przez komisję w składzie:

1) przewodniczący: ..... 2) członkowie: a).....

b).....

która dokonała sprawdzenia i przyjęcia n/wym. materiałów, sprzętu przybyłych z (nazwa i adres):

w obecności przedstawiciela dostawcy: .....

Faktura Nr / .....

Umowa Nr / .....

z dnia: .....

z dnia: .....

Transport .....

(ilość, stacja załadowcza, data, itp.)

Za dowodem dostawy Nr ..... konwojowane przez Pana/nią.....

Ilość opakowań wg dokumentu ..... ilość faktyczna .....

Stan plomb, pieczęci, opakowań .....

Nazwisko i Imię odbierającego materiały, sprzęt od przewoźnika, dostawcy - .....

(w przypadku transportu własnego)

Lp.	Nazwa materiału, sprzętu Numer katalogowy	Jm.	Stan wg dokumentu		Stan faktyczny		Cena ewid. (zł)	Wartość (zł)	Dane o zaewid.
			ilość	kat.	ilość	kat.			
1	2	3	4	5	6	7	8	9	10
								0,00	
								0,00	
								0,00	
								0,00	

Ilość pozycji: ..... słownie .....

Orzeczenie (uwagi) komisji .....

Wyszczególnione materiały, sprzęt zgodne ze stanem faktycznym (rubryka 7 i 8)

przyjęto:

Podpis komisji:

Przewodniczący .....

.....  
(podpis magazyniera)

Członkowie .....

Wyk. w 3 egz.:

Egz. Nr 1 - Zamawiający

Egz. Nr 2 - Zamawiający (kopia dla Wykonawcy - do przekazania bezpośrednio przedstawicielowi Wykonawcy w dniu odbioru lub faksem)

Egz. Nr 3 - Odbiorca docelowy

**DEKLARACJA ZGODNOŚCI  
W ZAKRESIE OBRONNOŚCI I BEZPIECZEŃSTWA (O i B)**

Nr .... / ..... (rok)

Nazwa dostawcy: .....

Siedziba dostawcy i adres albo miejsce zamieszkania i adres wystawiającego deklarację:

.....  
.....

Dane identyfikujące wyrób (nazwa, numer typu lub modelu, numer serii lub partii albo inne dane identyfikujące wyrób): .....

.....

Oświadczam, że opisany powyżej wyrób jest zgodny ze specyfikacją techniczną:

Nazwa dokumentu .....

..... Nr .....

Wydana ..... / data wydania .....

Potwierdzenie zgodności wyrobu uzyskano po przeprowadzeniu czynności\*:

.....

(oznaczenie jednostki badawczej lub certyfikującej)

.....

(siedziba i adres jednostki badawczej lub certyfikującej)

.....

(data i miejsce wystawienia deklaracji)

.....

.....  
(imię, nazwisko dostawcy

lub osoby przez niego upoważnionej)

.....

(pieczęć)

.....

(podpis)

Zgodność powyższych danych potwierdza organ sprawujący nadzór nad czynnościami  
związanymi z wyrobem: .....

.....

.....

(imię, nazwisko oraz stanowisko lub pieczęć)

.....

(pieczęć jednostki)

.....

(data, podpis)

Objaśnienie:

\* Dostawca wpisuje wyłącznie jeden z trybów określonych w art. 6 ust. 1 pkt 1, 2, 3 ustawy z dnia 17 listopada 2006 r. o systemie oceny zgodności wyrobów przeznaczonych na potrzeby obronności i bezpieczeństwa państwa (Dz. U. Nr 235, poz. 1700 z późn. zm.), zwanej dalej "ustawą".

W przypadku trybu określonego w:

- 1) art. 6 ust. 1 pkt 2 ustawy - należy jednocześnie podać numer oraz datę wydania świadectwa z badań;
- 2) art. 6 ust. 1 pkt 3 ustawy - należy jednocześnie podać numer oraz datę wystawienia certyfikatu.

**PROTOKÓŁ ODBIORU TECHNICZNEGO/JAKOŚCIOWEGO\***

Miejsce dokonania odbioru:

.....

Data dokonania odbioru:

.....

Ze strony **Wykonawcy**:

.....

(nazwa i adres)

.....

(imię i nazwisko osoby upoważnionej)

Ze strony **Zamawiającego**:

.....

(nazwa i adres)

Komisja w składzie:

1.....

2.....

Zgodnie z ..... umowy nr ..... z dnia .....

oraz

.....

.....

dokonano odbioru technicznego/jakościowego\* następujących przedmiotów:

Lp.	Nazwa przedmiotu	j.m.	Cena jednostk. brutto/netto*	Ilość			Uwagi
				przedstawiona do odbioru	przyjęta	odrzucona	

Wnioski (uwagi) komisji dokonującej odbioru:

.....

.....

.....

Podpisy:

1.....

2.....

(Członkowie komisji Zamawiającego)

.....  
(Przedstawiciel Wykonawcy)Wyk. w 3 egz.:

Egz. nr 1 - Zamawiający

Egz. nr 2 - Wykonawca

Egz. nr 3 - Zamawiający

(kopię egz. nr 3, potwierdzoną za zgodność z oryginałem, Wykonawca przekazuje odbiorcy/om w dniu dostawy przedmiotu umowy).